







**SODÉROC**  
DÉVELOPPEMENT

**coarchitecture**  
ARCHITECTURE

1175, St-Jacques, Suite 402, St-François, Québec, Q1V 4P1  
T 418 833 1919  
F 418 833 1919  
www.coarchitecture.com

DESIGNER DE CONSTRUCTION

STRUCTURE CON  
RECONSTRUCTION



A Numéro de plan  
B Numéro de la feuille (voir détail des feuillets)

NO.	DATE	DESCRIPTION	DESIGNÉ
1		PROJETION	
2		PROJETION	
3		PROJETION	
4		PROJETION	
5		PROJETION	
6		PROJETION	
7		PROJETION	
8		PROJETION	
9		PROJETION	
10		PROJETION	
11		PROJETION	
12		PROJETION	
13		PROJETION	
14		PROJETION	
15		PROJETION	
16		PROJETION	
17		PROJETION	
18		PROJETION	
19		PROJETION	
20		PROJETION	
21		PROJETION	
22		PROJETION	
23		PROJETION	
24		PROJETION	
25		PROJETION	
26		PROJETION	
27		PROJETION	
28		PROJETION	
29		PROJETION	
30		PROJETION	
31		PROJETION	
32		PROJETION	
33		PROJETION	
34		PROJETION	
35		PROJETION	
36		PROJETION	
37		PROJETION	
38		PROJETION	
39		PROJETION	
40		PROJETION	
41		PROJETION	
42		PROJETION	
43		PROJETION	
44		PROJETION	
45		PROJETION	
46		PROJETION	
47		PROJETION	
48		PROJETION	
49		PROJETION	
50		PROJETION	
51		PROJETION	
52		PROJETION	
53		PROJETION	
54		PROJETION	
55		PROJETION	
56		PROJETION	
57		PROJETION	
58		PROJETION	
59		PROJETION	
60		PROJETION	
61		PROJETION	
62		PROJETION	
63		PROJETION	
64		PROJETION	
65		PROJETION	
66		PROJETION	
67		PROJETION	
68		PROJETION	
69		PROJETION	
70		PROJETION	
71		PROJETION	
72		PROJETION	
73		PROJETION	
74		PROJETION	
75		PROJETION	
76		PROJETION	
77		PROJETION	
78		PROJETION	
79		PROJETION	
80		PROJETION	
81		PROJETION	
82		PROJETION	
83		PROJETION	
84		PROJETION	
85		PROJETION	
86		PROJETION	
87		PROJETION	
88		PROJETION	
89		PROJETION	
90		PROJETION	
91		PROJETION	
92		PROJETION	
93		PROJETION	
94		PROJETION	
95		PROJETION	
96		PROJETION	
97		PROJETION	
98		PROJETION	
99		PROJETION	
100		PROJETION	

**IMPLANTATION  
D'ENSEMBLE**

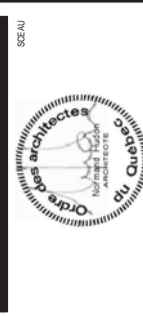

CONCEPTEUR  
N.H./C.H.  
SCHÉMA  
J.C.P./O.L.  
N.O. PROJET  
11-624  
A. HINGBERG

**ARCHITECTURE**

LOT A # 4 972 089  
LOT B # 4 972 090  
LOT C # 4 972 091  
LOT D # 4 972 092

PHASE 1  
PHASE 2

AUTOROUTE HENRI IV

AUTOROUTE HENRI IV

RUE DU GRAND VOYER

AVENUE WILFRID-PELLETIER

RUE ANTOINE-DU VERDIER

AVENUE ENRIQUE-LELEUX

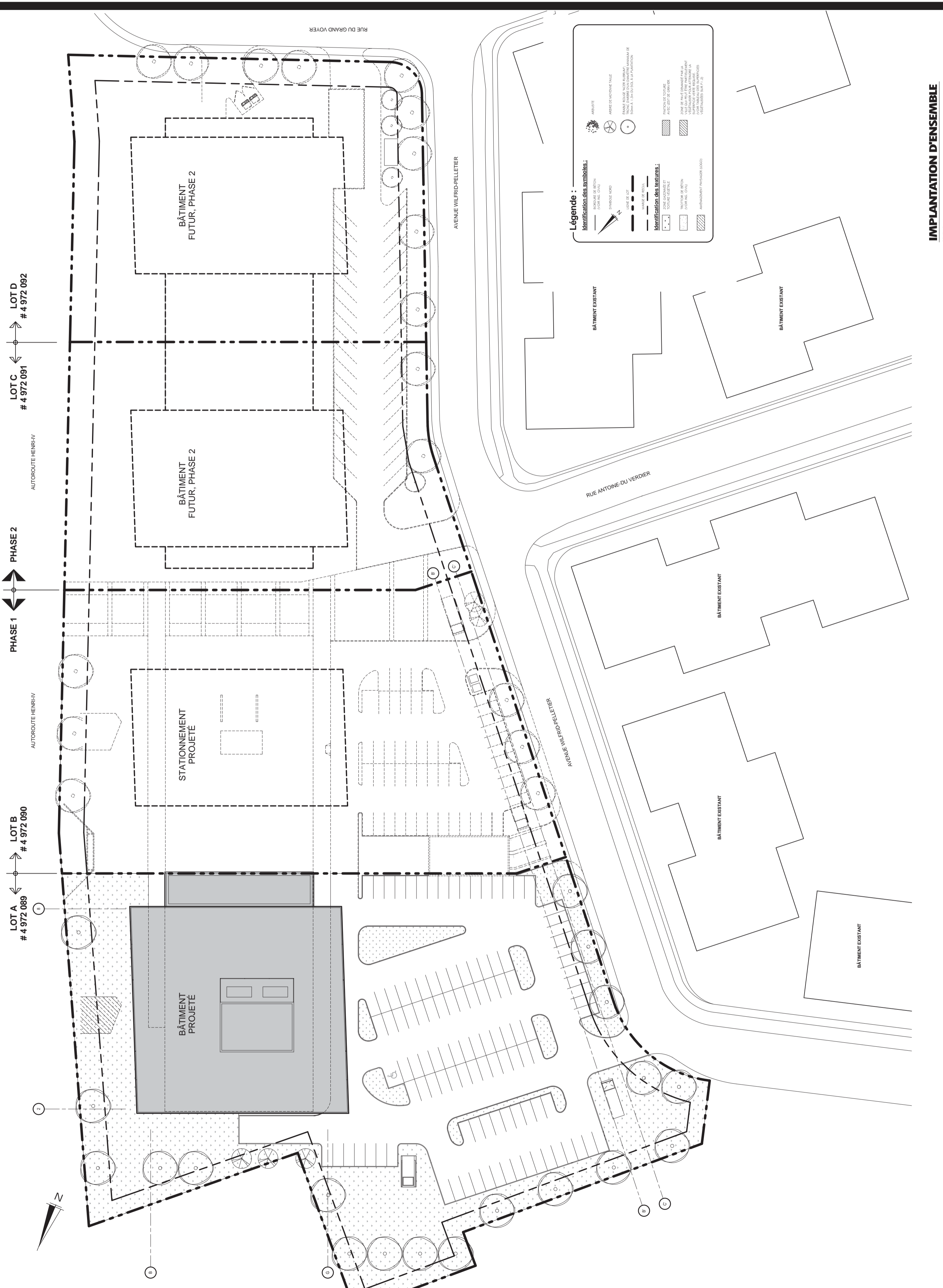





SODÉROC DÉVELOPPEMENT

coarchitecture

115, St-Jacques, Suite 400, St-Foy, Québec, Q1A 4P1  
418 853 8139  
info@coarchitecture.com

DESIGNER DE CONSTRUCTION



A - Numéro de permis  
B - Numéro de la feuille (voir détail des feuillets)

NO.	DATE	DESCRIPTION	STAT.
1	2011-03-08	DEMANDER LE PERMIS - PHASE 1, LOT A	EN COURS
2	2011-03-08	PROJET D'IMPLANTATION	EN COURS

IMPLANTATION



CONCEPTEUR: J.C.P./O.L.  
DÉTAILÉ: M.B. PROJET  
N° DE PROJET: 11-624

ARCHITECTURE

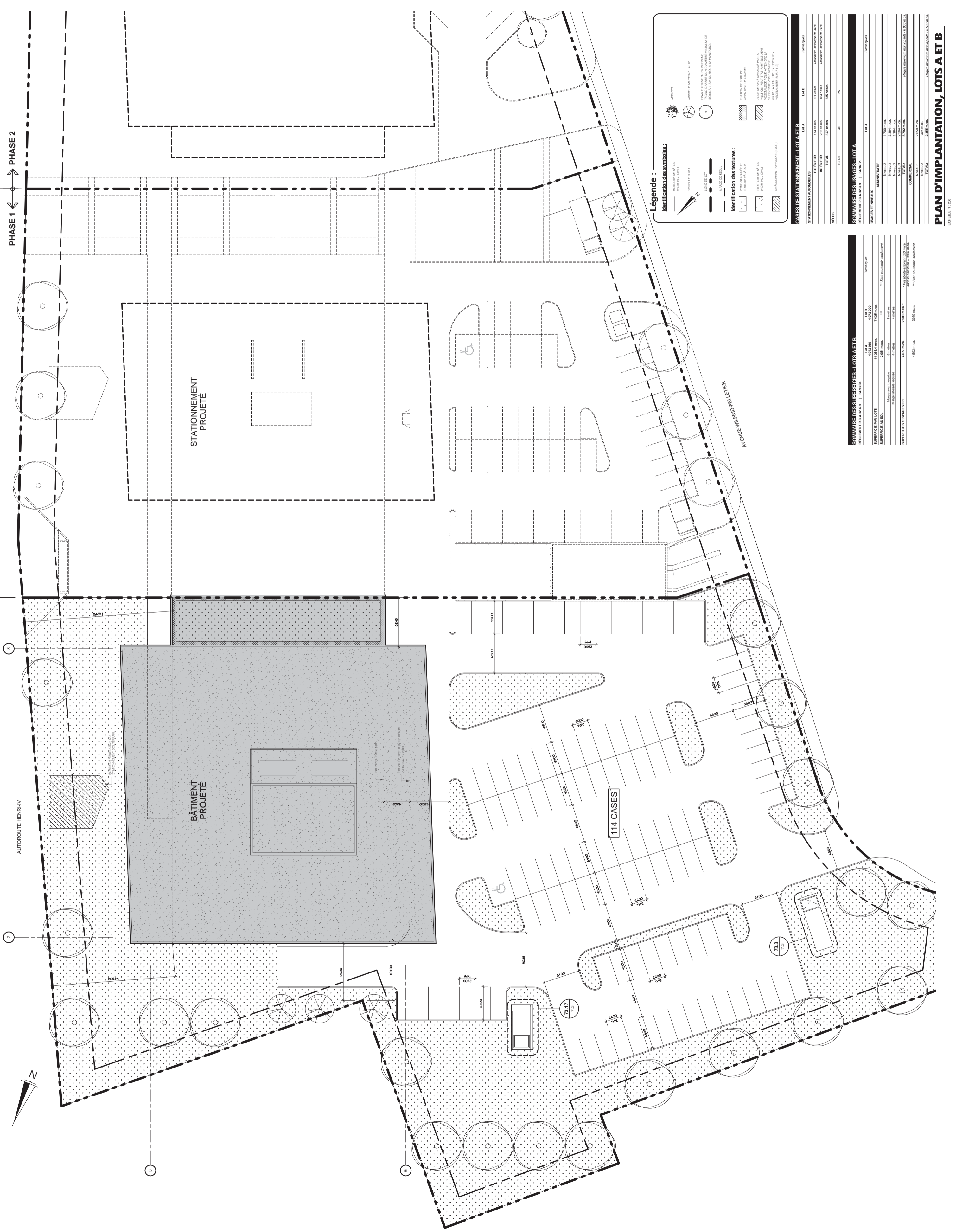

**Légende :**

**Identification des symboles :**

- ROUSURE DE BÉTON (VOIR N.C. C14)
- SYMBOLISME
- LOSE DE LOT
- MARQUE DE BÉTON

**Identification des textures :**

- ZONE GAZONNÉE ET VÉGÉTALISÉE (VOIR N.C. C14)
- TROTTOIR DE BÉTON (VOIR N.C. C14)
- AMBIENTANT PAVÉ (C10)

**Autres symboles :**

- ARBRUTE
- ARBRUTE DE MOYENNE TAILLE
- FRANCS BOISÉS (VOIR N.C. C14)
- FRANCS BOISÉS (VOIR N.C. C14)
- SOUS-SOL À 1,30 M DU SOL À LA PLANTATION
- PROFONDEUR D'OUVERTURE
- PROFONDEUR D'OUVERTURE
- ZONE DE PAVÉ DOMINANT PAR LA VÉGÉTALISATION (VOIR N.C. C14)
- VOISINÉES (VOIR N.C. C14)

**CASES DE STATIONNEMENT - LOT A ET B**

STATIONNEMENT AUTOMOBILE	LOT A	LOT B	ADMINISTRATIF
EXTERIEUR	116 cases	51 cases	Maximum autorisé 60%
INTÉRIEUR	277 cases	232 cases	Maximum autorisé 60%
<b>TOTAL</b>	<b>393 cases</b>	<b>283 cases</b>	
<b>TOTAL</b>	<b>40</b>	<b>25</b>	

**SOMMAIRE DES USAGES - LOT A**

USAGES ET SURFACES	LOT A	Administration
ADMINISTRATIF	1 700 m <sup>2</sup> us	Administration
Surfaces de lots	2 354 m <sup>2</sup> us	
Surfaces au sol	8 752 m <sup>2</sup> us	
<b>TOTAL</b>	<b>8 752 m<sup>2</sup> us</b>	

**SOMMAIRE DES USAGES - LOT B**

USAGES ET SURFACES	LOT B	Administration
ADMINISTRATIF	4 977 m <sup>2</sup> us	Administration
Surfaces de lots	7 623 m <sup>2</sup> us	
Surfaces au sol	2 052 m <sup>2</sup> us	
Marge avant recul	6 mètres	
Marge arrière recul	4 mètres	
<b>TOTAL</b>	<b>4 977 m<sup>2</sup> us</b>	

PLAN D'IMPLANTATION, LOTS A ET B

ÉCHELLE : 1 : 200



**SODÉROC**  
DÉVELOPPEMENT

**coarchitecture**

115, St-Jacques, Suite 400, St-Foy, Québec, Q1V 4P1  
418 683 8199  
info@coarchitecture.com

DESIGNER EN CONSTRUCTION

STRUCTURE CON  
RÉCOMPOSÉ ET LÉVÉ



A - Numéro de plan  
B - Numéro de la feuille (voir état des lieux)

NO	DATE	DESCRIPTION	ÉLÉVATION
1			
2			
3			
4			
5			
6			
7			
8			
9			
10			
11			
12			
13			
14			
15			
16			
17			
18			
19			
20			
21			
22			
23			
24			
25			
26			
27			
28			
29			
30			
31			
32			
33			
34			
35			
36			
37			
38			
39			
40			
41			
42			
43			
44			
45			
46			
47			
48			
49			
50			
51			
52			
53			
54			
55			
56			
57			
58			
59			
60			
61			
62			
63			
64			
65			
66			
67			
68			
69			
70			
71			
72			
73			
74			
75			
76			
77			
78			
79			
80			
81			
82			
83			
84			
85			
86			
87			
88			
89			
90			
91			
92			
93			
94			
95			
96			
97			
98			
99			
100			

**ÉLÉVATIONS**



CONSTRUC  
NH / CH  
SCHÉLE  
As Ingénieur  
11-624

**ARCHITECTURE**

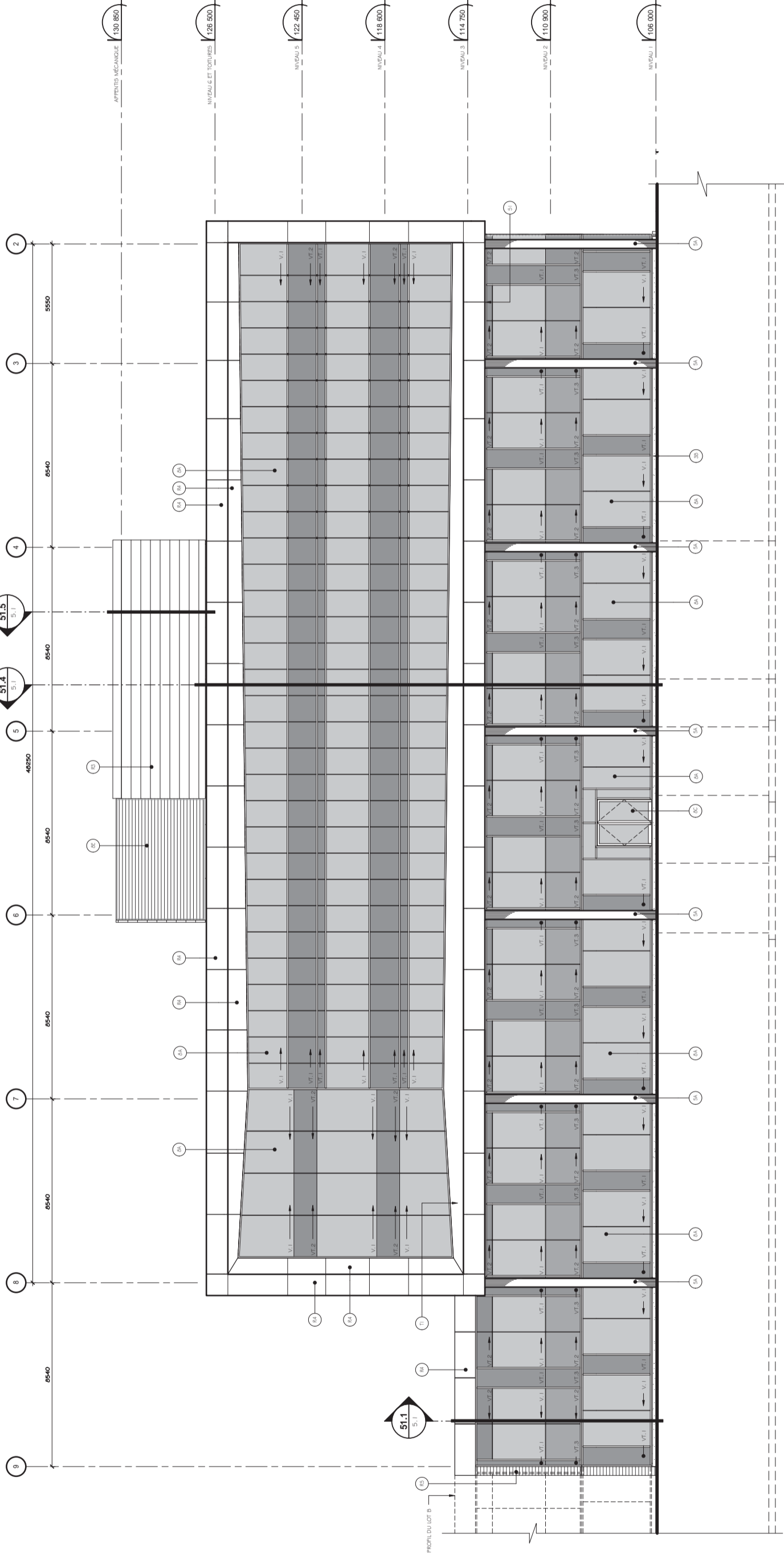

**ÉLÉVATION EST**

ÉCHELLE 1:100

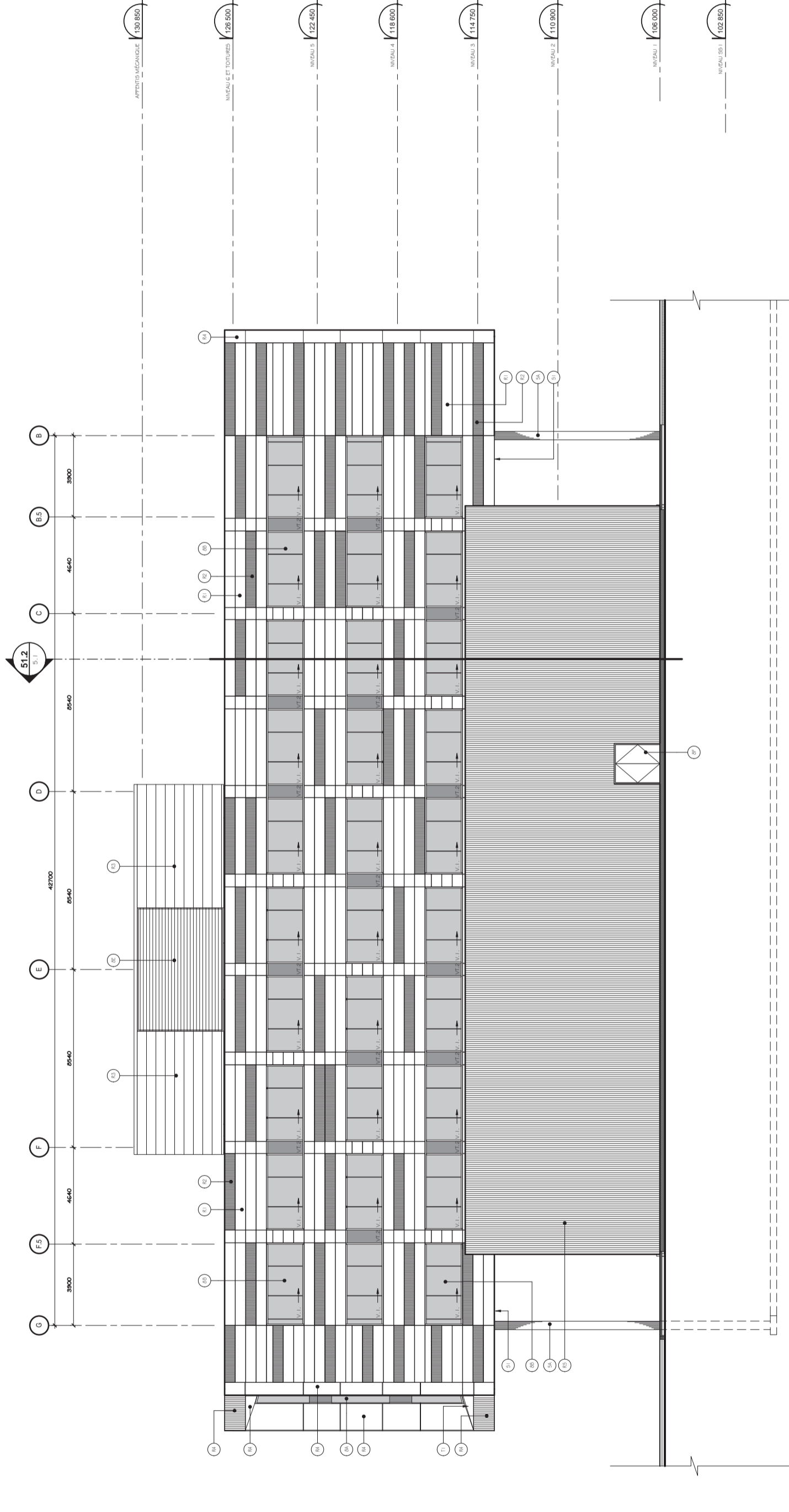

**ÉLÉVATION SUD**

ÉCHELLE 1:100





**SODÉROC**  
DÉVELOPPEMENT

**coarchitecture**

115, St-Jacques, Suite 400, St-Foy, Québec, Q1V 4P1  
418 853 8139  
info@coarchitecture.com

GÉNÉRALISTE CONSTRUCTION

STRUCTURE CON  
GÉNÉRALISTE



A Numéro de plan  
B Numéro de la feuille (voir état des lieux)

NO	DATE	DESCRIPTION	ÉLÉVATION
1		ÉLÉVATION	
2		ÉLÉVATION	
3		ÉLÉVATION	
4		ÉLÉVATION	
5		ÉLÉVATION	
6		ÉLÉVATION	
7		ÉLÉVATION	
8		ÉLÉVATION	
9		ÉLÉVATION	
10		ÉLÉVATION	
11		ÉLÉVATION	
12		ÉLÉVATION	
13		ÉLÉVATION	
14		ÉLÉVATION	
15		ÉLÉVATION	
16		ÉLÉVATION	
17		ÉLÉVATION	
18		ÉLÉVATION	
19		ÉLÉVATION	
20		ÉLÉVATION	
21		ÉLÉVATION	
22		ÉLÉVATION	
23		ÉLÉVATION	
24		ÉLÉVATION	
25		ÉLÉVATION	
26		ÉLÉVATION	
27		ÉLÉVATION	
28		ÉLÉVATION	
29		ÉLÉVATION	
30		ÉLÉVATION	
31		ÉLÉVATION	
32		ÉLÉVATION	
33		ÉLÉVATION	
34		ÉLÉVATION	
35		ÉLÉVATION	
36		ÉLÉVATION	
37		ÉLÉVATION	
38		ÉLÉVATION	
39		ÉLÉVATION	
40		ÉLÉVATION	
41		ÉLÉVATION	
42		ÉLÉVATION	
43		ÉLÉVATION	
44		ÉLÉVATION	
45		ÉLÉVATION	
46		ÉLÉVATION	
47		ÉLÉVATION	
48		ÉLÉVATION	
49		ÉLÉVATION	
50		ÉLÉVATION	
51		ÉLÉVATION	
52		ÉLÉVATION	
53		ÉLÉVATION	
54		ÉLÉVATION	
55		ÉLÉVATION	
56		ÉLÉVATION	
57		ÉLÉVATION	
58		ÉLÉVATION	
59		ÉLÉVATION	
60		ÉLÉVATION	
61		ÉLÉVATION	
62		ÉLÉVATION	
63		ÉLÉVATION	
64		ÉLÉVATION	
65		ÉLÉVATION	
66		ÉLÉVATION	
67		ÉLÉVATION	
68		ÉLÉVATION	
69		ÉLÉVATION	
70		ÉLÉVATION	
71		ÉLÉVATION	
72		ÉLÉVATION	
73		ÉLÉVATION	
74		ÉLÉVATION	
75		ÉLÉVATION	
76		ÉLÉVATION	
77		ÉLÉVATION	
78		ÉLÉVATION	
79		ÉLÉVATION	
80		ÉLÉVATION	
81		ÉLÉVATION	
82		ÉLÉVATION	
83		ÉLÉVATION	
84		ÉLÉVATION	
85		ÉLÉVATION	
86		ÉLÉVATION	
87		ÉLÉVATION	
88		ÉLÉVATION	
89		ÉLÉVATION	
90		ÉLÉVATION	
91		ÉLÉVATION	
92		ÉLÉVATION	
93		ÉLÉVATION	
94		ÉLÉVATION	
95		ÉLÉVATION	
96		ÉLÉVATION	
97		ÉLÉVATION	
98		ÉLÉVATION	
99		ÉLÉVATION	
100		ÉLÉVATION	

ÉLÉVATIONS



CONSTRUC  
N.H./C.H.  
SCHÉLE  
A1 INDÉP  
J.C.P./O.L.  
N.B. PROJET  
11-624

ARCHITECTURE

- LEGENDE**
- Matériaux:**
- 1 REVENANT D'ALUMINIUM TYPE 1
  - 2 REVENANT D'ALUMINIUM TYPE 2
  - 3 REVENANT D'ALUMINIUM TYPE 3
  - 4 PANSAU D'ALUMINIUM
  - 5 REVENANT EN TOLE PACIER OUBLIE
  - 6 REVENANT EN REVENANT D'ALUMINIUM
  - 7 REVENANT DE TOUCHE MÉTALLIQUE
  - 8 BÉTON APPRÊTÉ
  - 9 BÉTON
  - 10 BÉTON
  - 11 COUPE ALU/AC
  - 12 COUPE ALU/AC
  - 13 MUR REÇAU EN ALUMINIUM ET VERRE
  - 14 FENÊTRATION EN MUR REÇAU ET VERRE
  - 15 PORTE ET CADRE EN ALUMINIUM ET VERRE
  - 16 VOR. TABLAU DES PORTES ET CADRE
  - 17 PORTE DE GARAGE, VOR. TABLAU DES PORTES ET CADRE
  - 18 FERRONNERIE EN ALUMINIUM
  - 19 PORTE ET CADRE EN ACIER
  - 20 VOR. TABLAU DES PORTES ET CADRE
- Ymbres:**
- V1 VERRE VISION, JANTE ACIER
  - V1.1 VERRE VISION, COULEUR CHARBON
  - V1.2 VERRE VISION, COULEUR GRIS-FAÛ
  - V1.3 VERRE VISION, COULEUR CHAMBRÉ

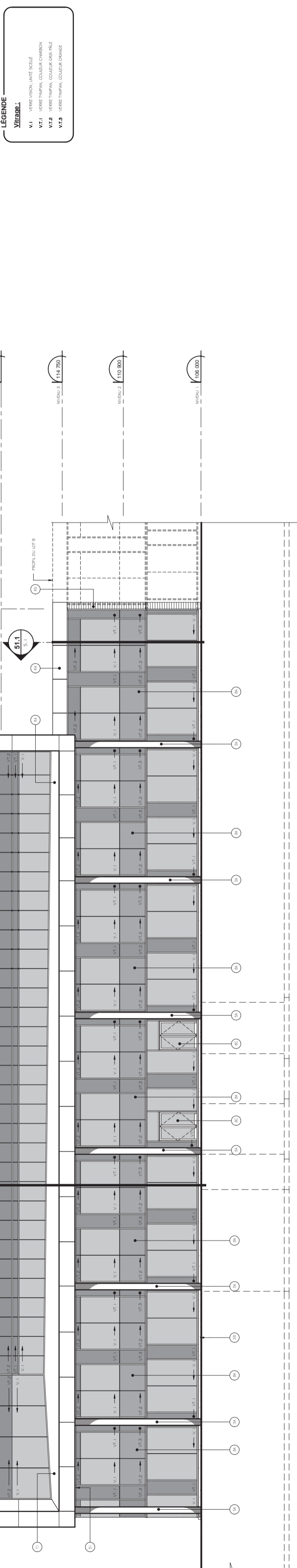

ÉLÉVATION OUEST

ECHELLE 1:100

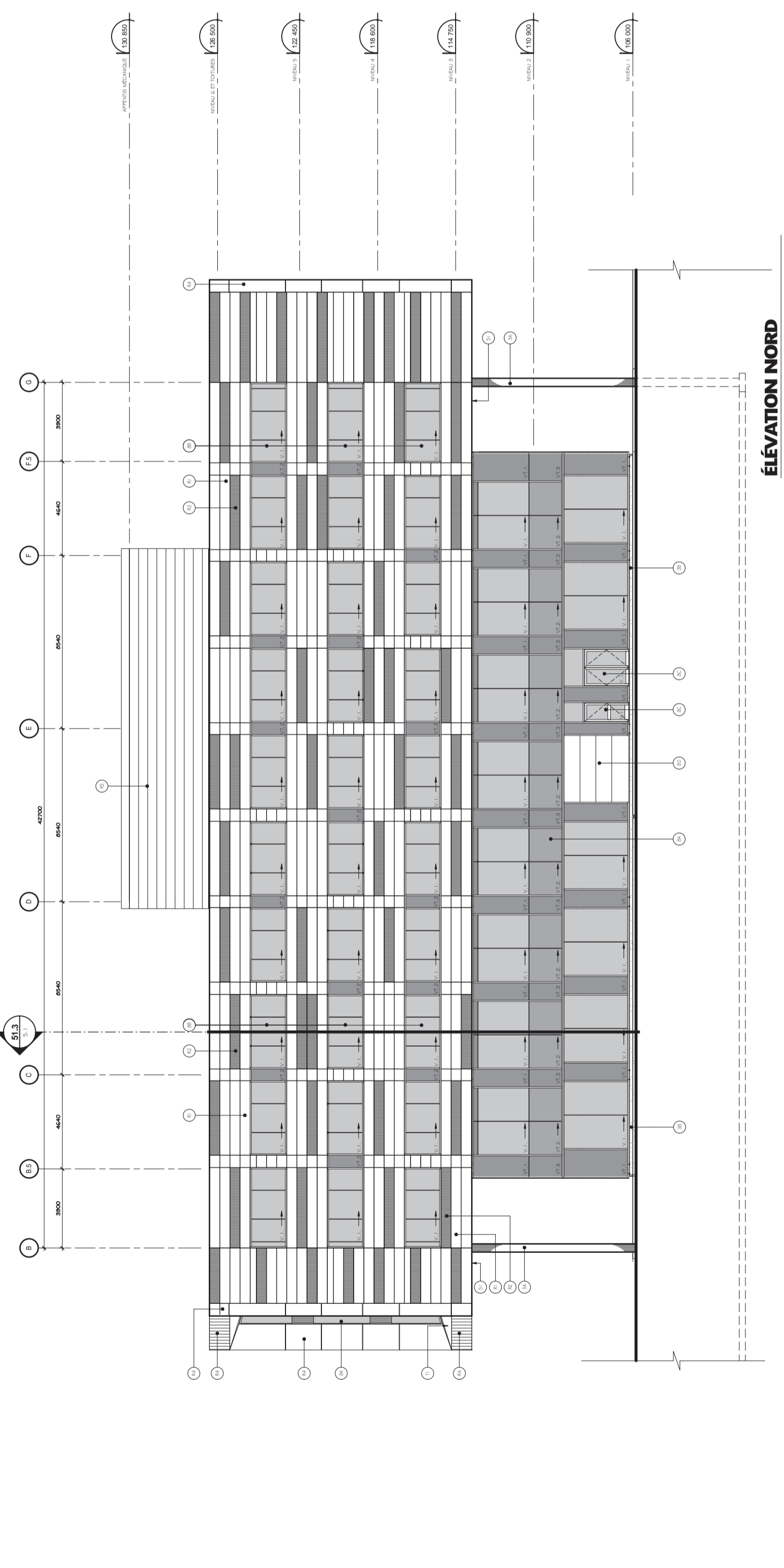

ÉLÉVATION NORD

ECHELLE 1:100







**SODÉROC**  
DÉVELOPPEMENT

ARCHITECTURE  
**coarchitecture**

1175, St-Jacques, Suite 400, St-Foy, Québec, Q1V 4P1  
41 888 8199  
info@coarchitecture.com

AGENCIOS DE CONSTRUCCION

STRUCTURE COOP  
RECONOMIETLLETTIUCIET



A - Numéro de plan  
B - Numéro de la feuille (voir détail sur plan)

NO.	DATE	DESCRIPTION	STAT.
1			
2			
3			
4			
5			
6			
7			
8			
9			
10			
11			
12			
13			
14			
15			
16			
17			
18			
19			
20			
21			
22			
23			
24			
25			
26			
27			
28			
29			
30			
31			
32			
33			
34			
35			
36			
37			
38			
39			
40			
41			
42			
43			
44			
45			
46			
47			
48			
49			
50			

**VUES  
D'ENSEMBLE**



CONCEPTEUR  
M.L.  
J.C.P./O.L.  
NO. DE PROJET  
11-624

**ARCHITECTURE**

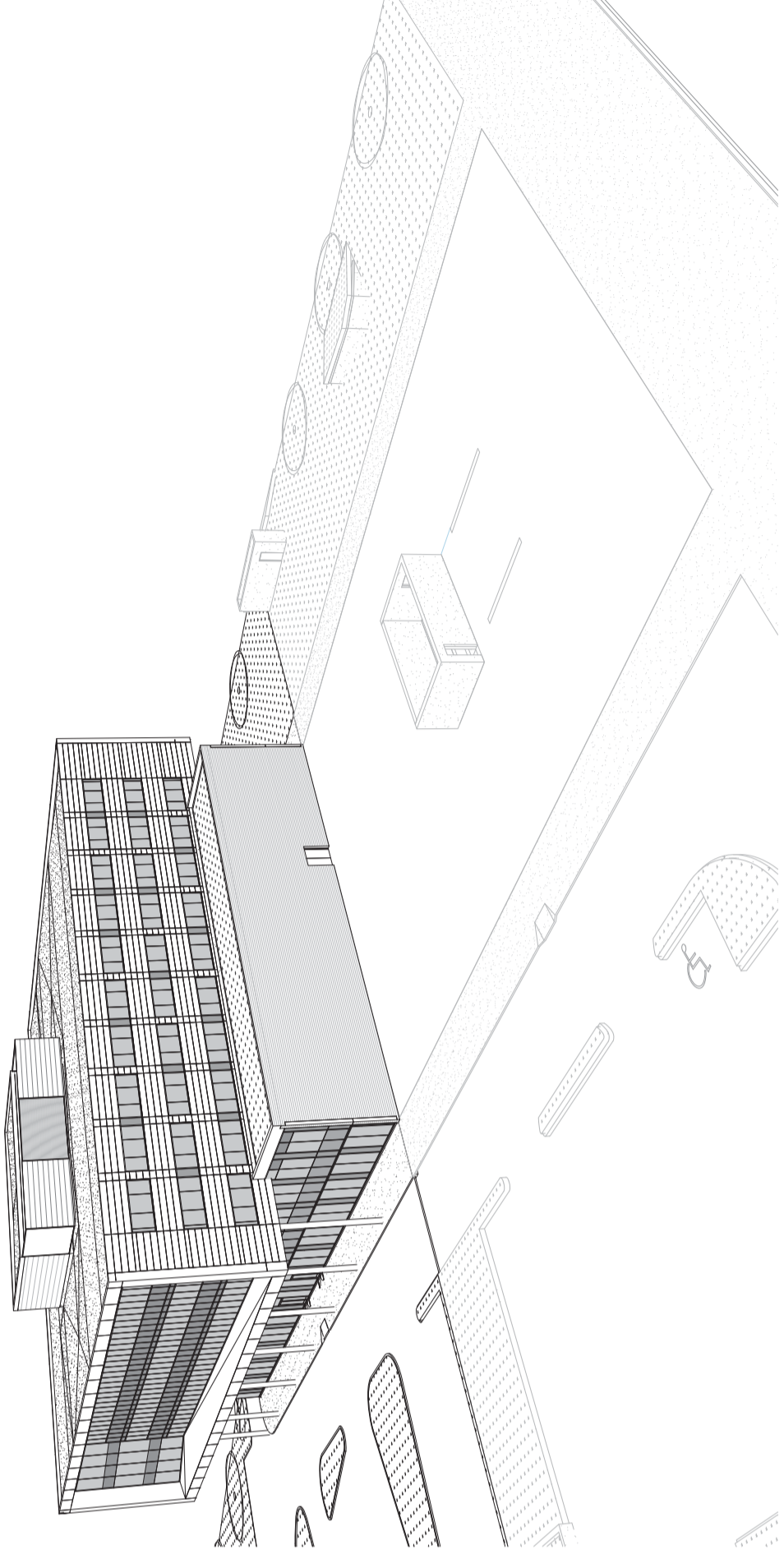

**VUE D'ENSEMBLE SUD**  
EPORILE

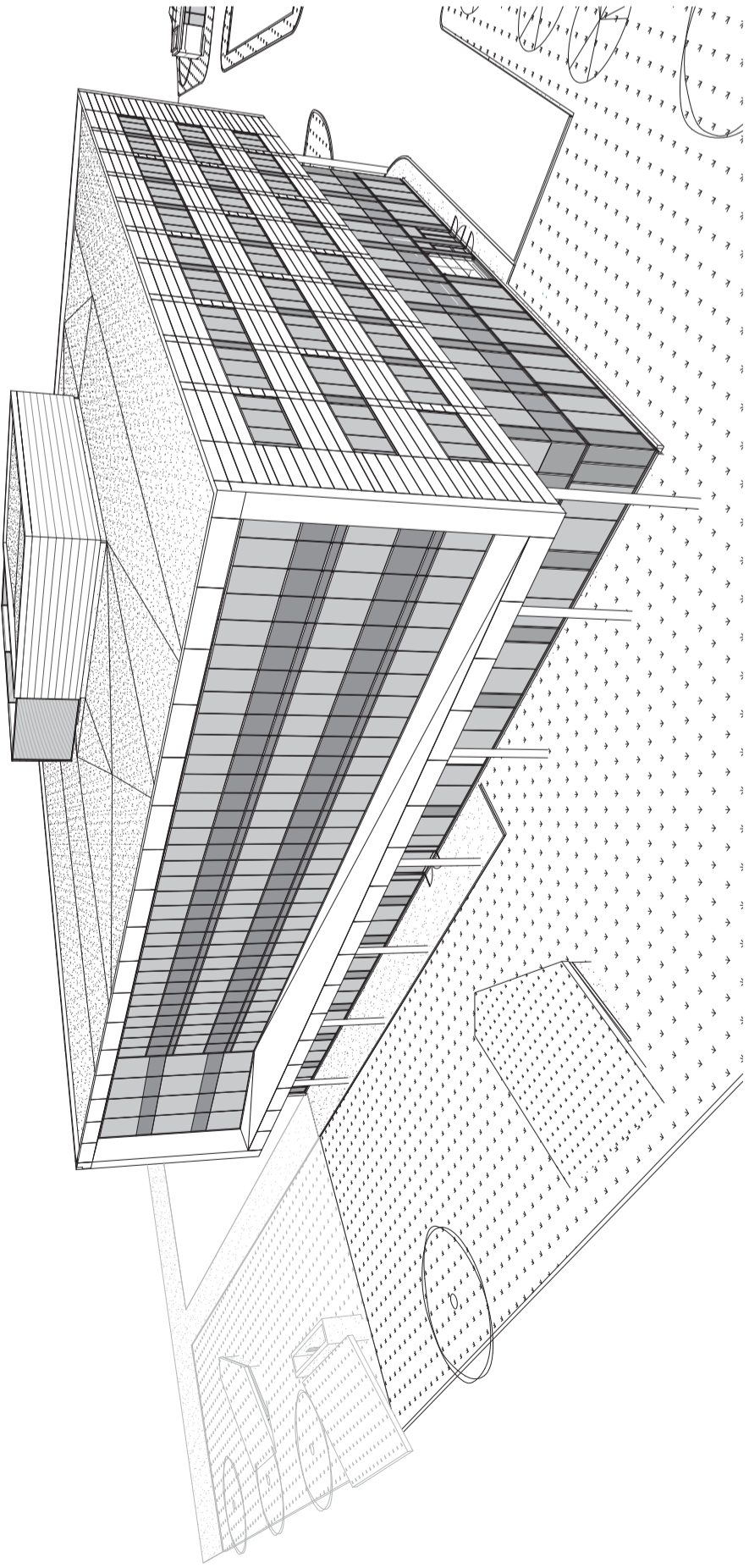

**VUE D'ENSEMBLE NORD**  
EPORILE

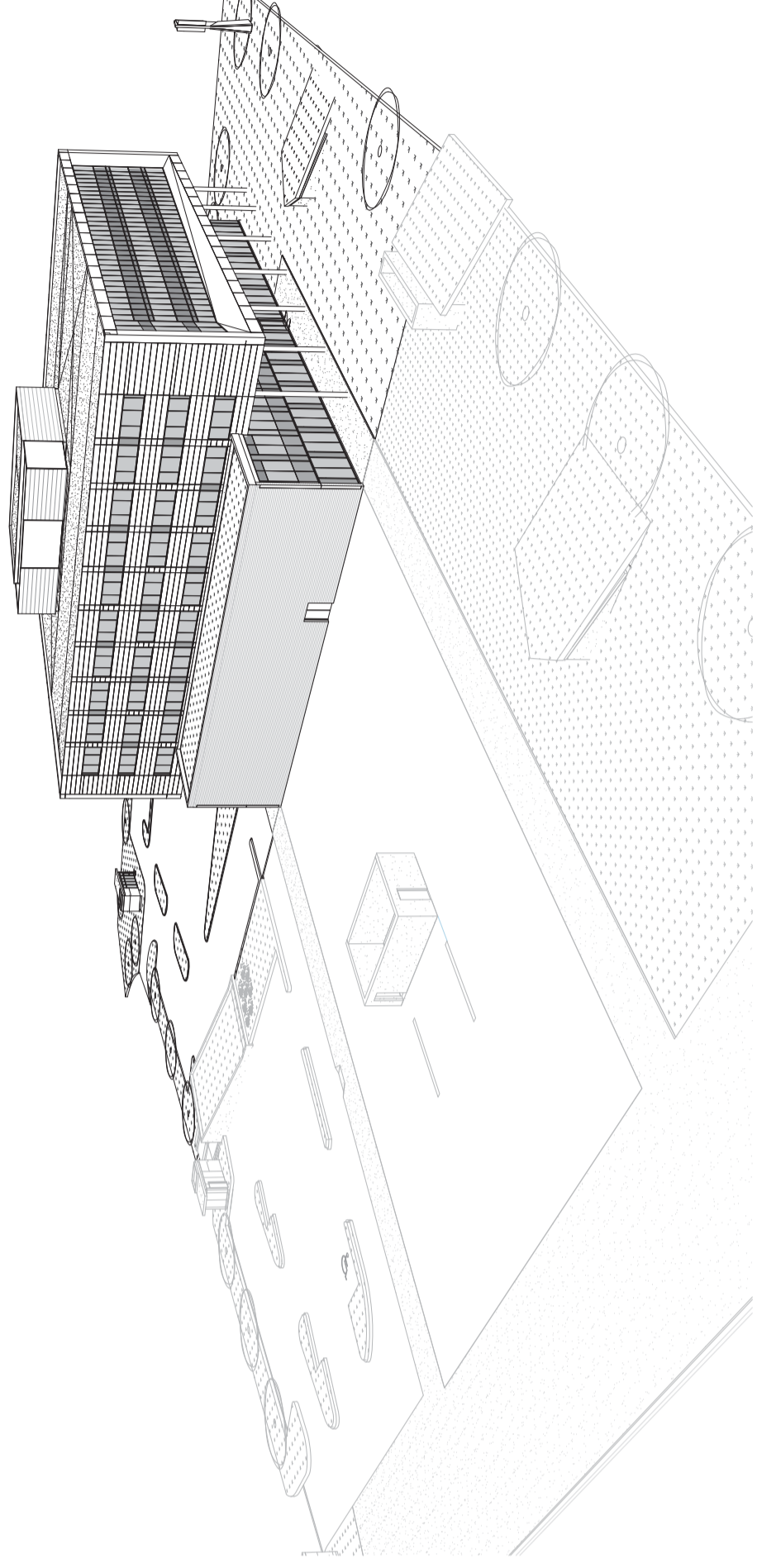

**VUE D'ENSEMBLE EST**  
EPORILE

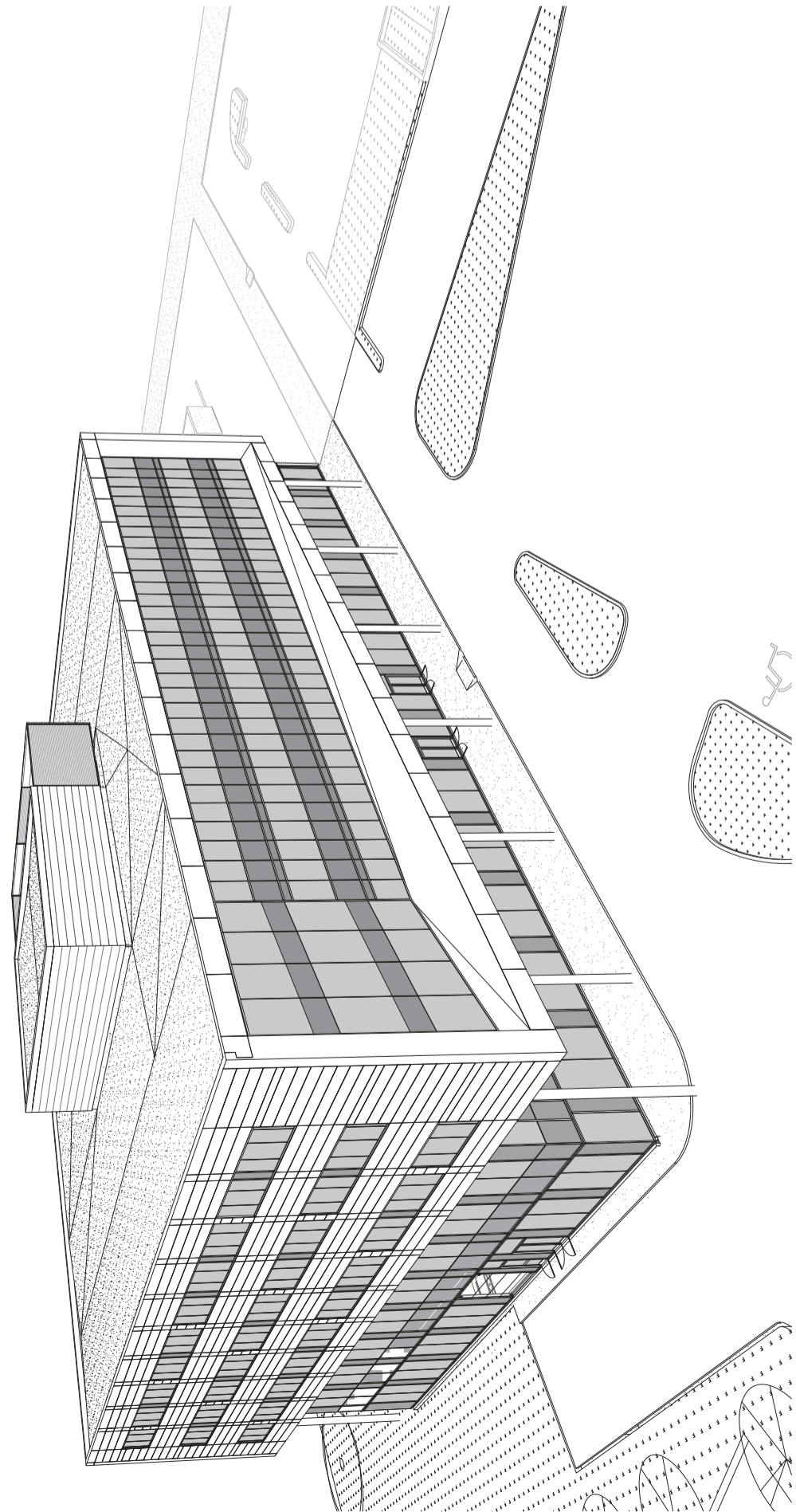

**VUE D'ENSEMBLE OUEST**  
EPORILE

**NOTE IMPORTANTE**  
CER LESER DE COTY A TITRE INDICATEUR ORIENTATIF  
DES VUES D'ENSEMBLE SONT A TITRE INDICATEUR ORIENTATIF  
DES TEMPS D'ARRIVEE AUX PLANS





**SODÉROC**  
DÉVELOPPEMENT

**coarchitecture**  
ARCHITECTURE

1175, St-Jacques, Suite 400, St-Foy, Québec, Q1R 4P1  
T 418 853 1919  
F 418 853 1919  
www.coarchitecture.com

DESIGNER DE CONSTRUCTION

STRUCTURE COC  
INGÉNIEUR ET ARCHITECTE



A Numéro de plan  
B Numéro de feuille (voir détail des feuillets)

NO.	DATE	DESCRIPTION	DESIGNER
1		PROJETION - ÉLÉMENTS DE PHASE 1 - PHASE 1 - LOT A	
2			
3			
4			
5			
6			
7			
8			
9			
10			
11			
12			
13			
14			
15			
16			
17			
18			
19			
20			
21			
22			
23			
24			
25			
26			
27			
28			
29			
30			
31			
32			
33			
34			
35			
36			
37			
38			
39			
40			
41			
42			
43			
44			
45			
46			
47			
48			
49			
50			
51			
52			
53			
54			
55			
56			
57			
58			
59			
60			
61			
62			
63			
64			
65			
66			
67			
68			
69			
70			
71			
72			
73			
74			
75			
76			
77			
78			
79			
80			
81			
82			
83			
84			
85			
86			
87			
88			
89			
90			
91			
92			
93			
94			
95			
96			
97			
98			
99			
100			

TITRE  
**PLAN  
D'ENSEMBLE -  
NIVEAU SS1**



CONCEPTEUR  
N.H. CH  
ÉCHELLE  
1:300

DESIGNER  
J.C.P.  
N. B. PROJET  
11-624

**ARCHITECTURE**

FEUILLE N°  
**3.1 A**

ÉMISSION  
**1**

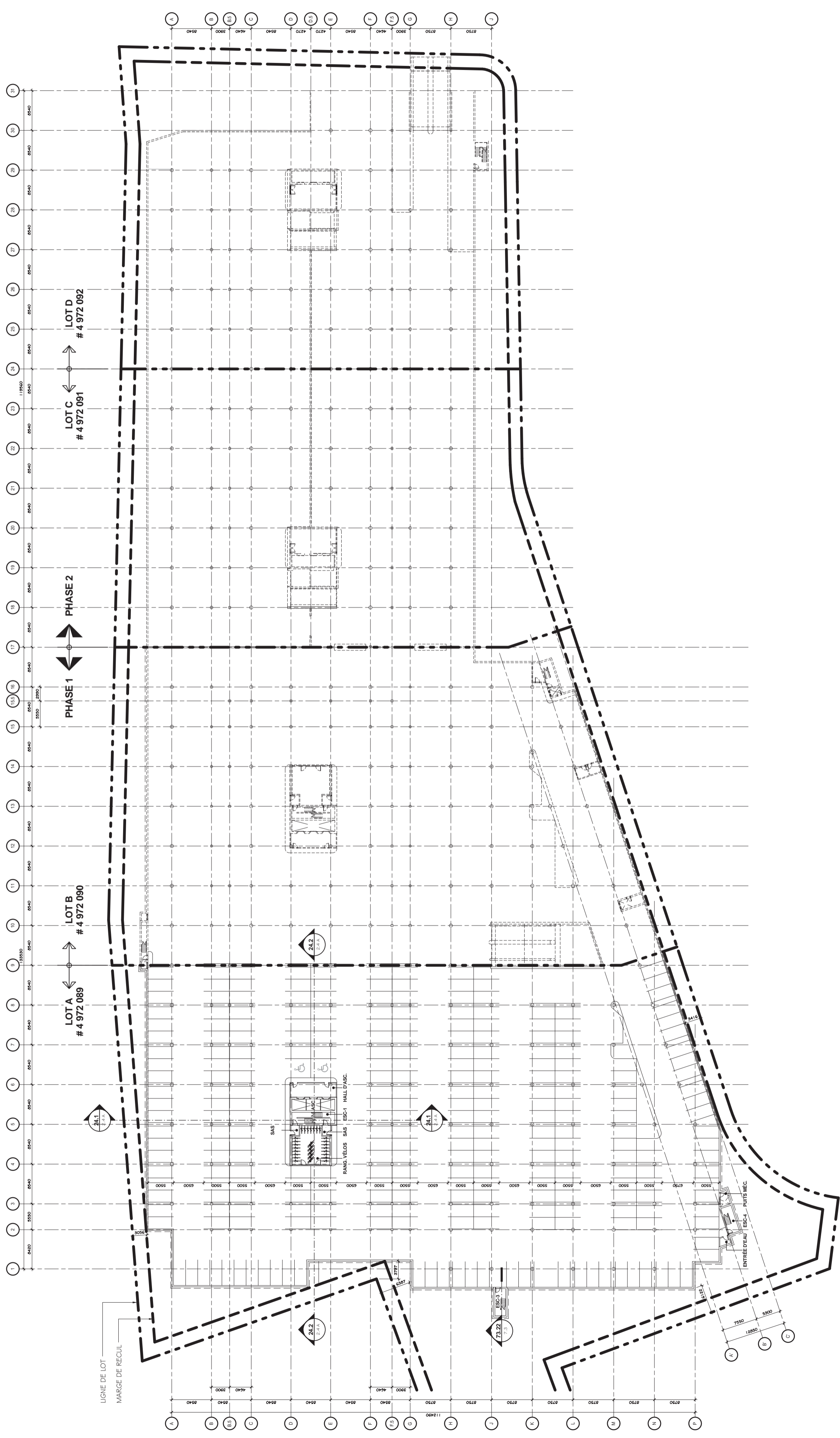

**PLAN D'ENSEMBLE NIVEAU SS1 - LOT A**  
ÉCHELLE 1:300





**SODÉROC**  
DÉVELOPPEMENT

ARCHITECTURE  
**coarchitecture**

115, rue Jacques, Suite 402, St-Foy, Québec, Q1V 4P1  
T 418 683 8199  
info@coarchitecture.com

DESIGNER DE CONSTRUCTION

STRUCTURE COC  
RECONSTRUCTION



A - Numéro de plan  
B - Numéro de la feuille (voir état des lieux)

NO.	DATE	DESCRIPTION	DESIGNER
1		PROJETION	
2		PROJETION	
3		PROJETION	
4		PROJETION	
5		PROJETION	
6		PROJETION	
7		PROJETION	
8		PROJETION	
9		PROJETION	
10		PROJETION	
11		PROJETION	
12		PROJETION	
13		PROJETION	
14		PROJETION	
15		PROJETION	
16		PROJETION	
17		PROJETION	
18		PROJETION	
19		PROJETION	
20		PROJETION	
21		PROJETION	
22		PROJETION	
23		PROJETION	
24		PROJETION	
25		PROJETION	
26		PROJETION	
27		PROJETION	
28		PROJETION	
29		PROJETION	
30		PROJETION	
31		PROJETION	
32		PROJETION	
33		PROJETION	
34		PROJETION	
35		PROJETION	
36		PROJETION	
37		PROJETION	
38		PROJETION	
39		PROJETION	
40		PROJETION	
41		PROJETION	
42		PROJETION	
43		PROJETION	
44		PROJETION	
45		PROJETION	
46		PROJETION	
47		PROJETION	
48		PROJETION	
49		PROJETION	
50		PROJETION	

TITRE  
**PLANS  
D'ENSEMBLES  
NIVEAUX 1 ET 2**



CONCEPTEUR  
N.H. / C.H.  
J.C.P. / F.R.  
NO. B. PROJET  
11-624  
ÉCHELLE  
1 : 200

**ARCHITECTURE**

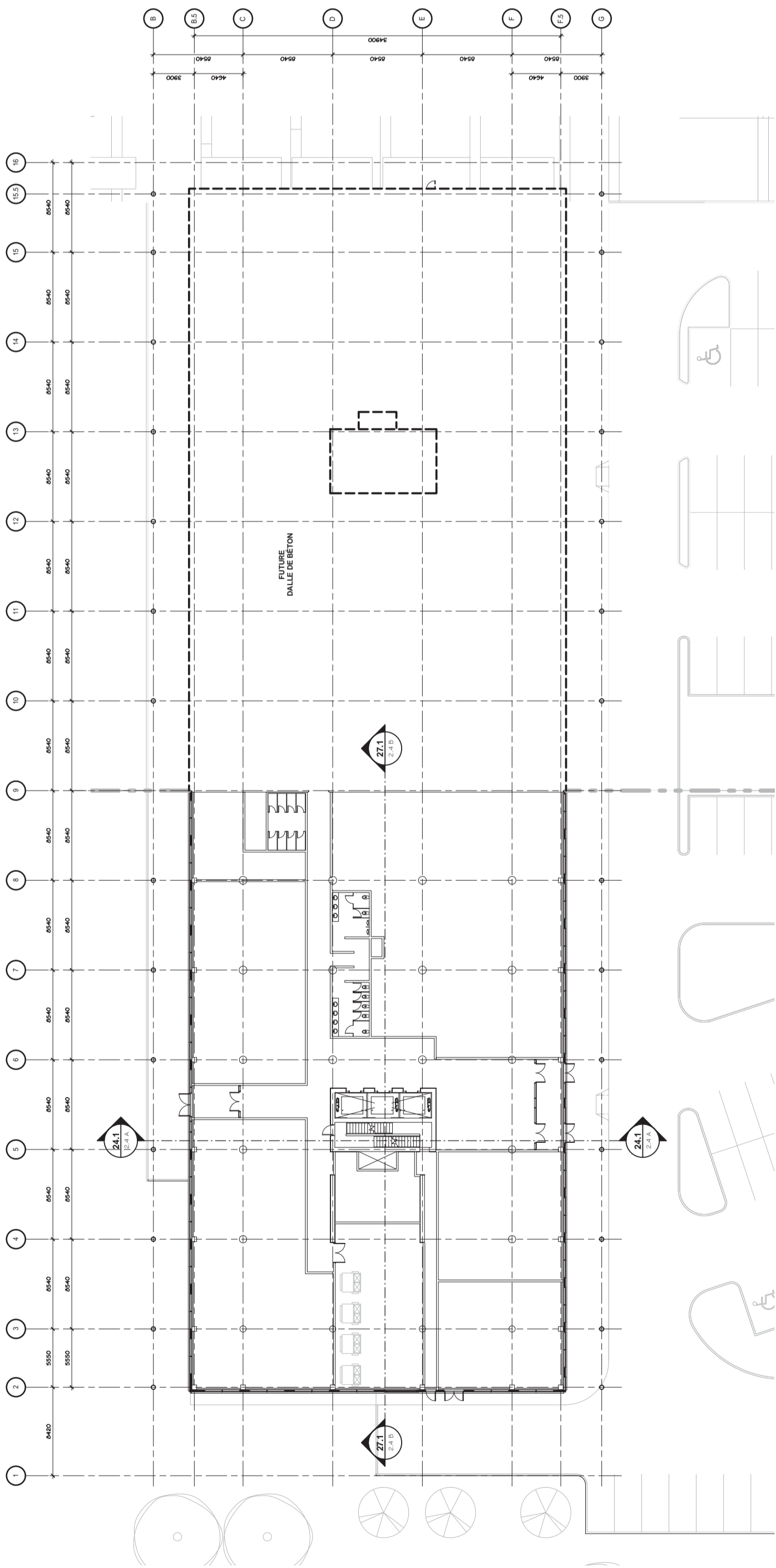

**PLAN D'ENSEMBLE NIVEAU 1 - LOTS A**

ÉCHELLE 1:200

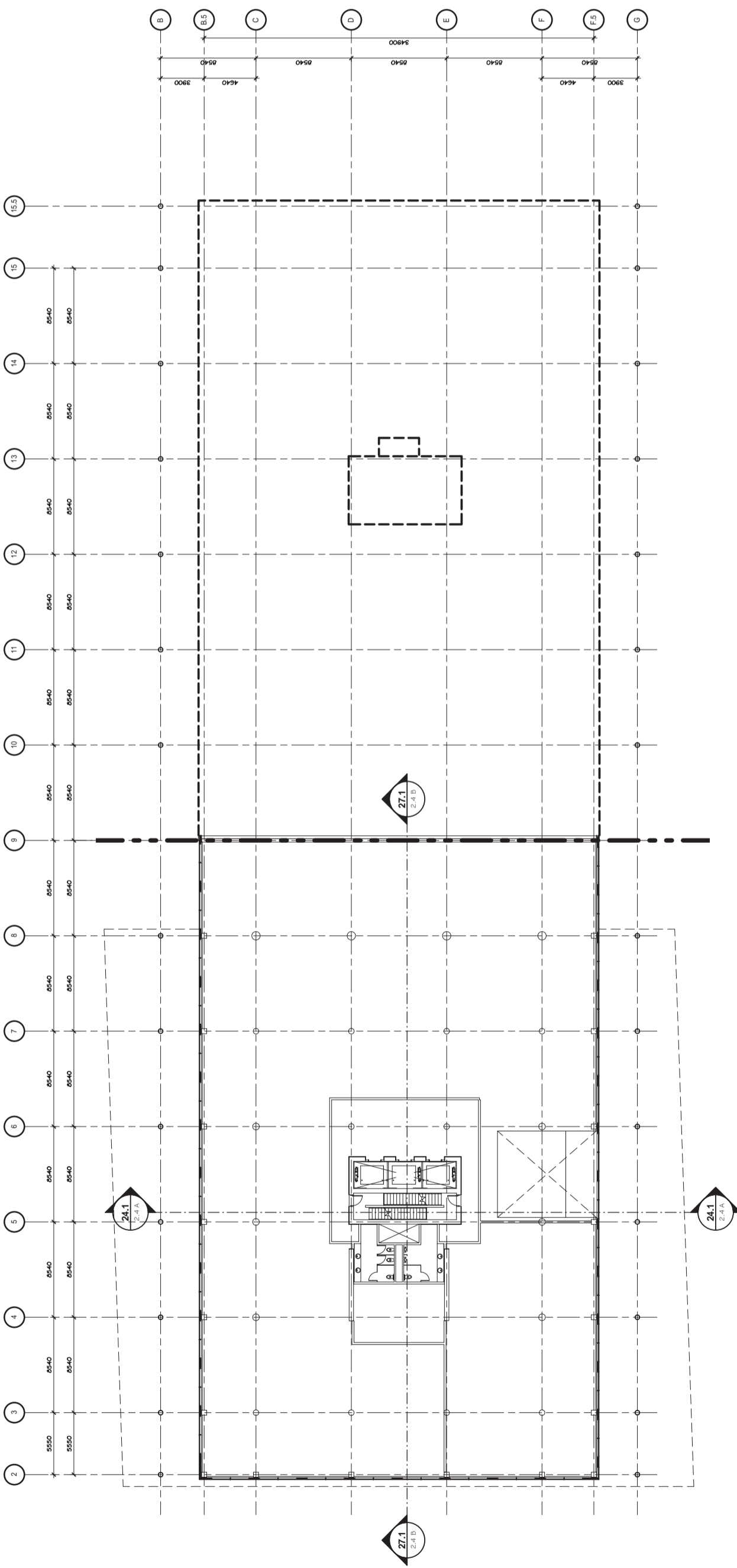

**PLAN D'ENSEMBLE NIVEAU 2 - LOTS A**

ÉCHELLE 1:200



**SODÉROC**  
DÉVELOPPEMENT

**coarchitecture**

115 St. Jacques, Suite 400, St-Foy, Québec, Q1R 4P1  
418 683 1919  
info@coarchitecture.com

GÉNÉRALISTE CONSTRUCTION

STRUCTURE COC  
RÉGIONALITÉ LIÉGEOISE



A - Numéro de plan  
B - Numéro de la feuille (voir détail des feuillets)

NO.	DATE	DESCRIPTION	INITIALES
1		PROJET	
2		DEMANDÉ EN COURS - PHASE 1, LOT A	
3		POUR INFORMATION	

PLAN NIVEAU 1



CONCEPTEUR  
N.H./C.H.  
J.C.P./F.R.  
NO. DE PROJET  
11-624

ARCHITECTURE

**Légende :**

**Identification des niveaux :**  
 (Symbol) NIVEAU DE FINITION  
 (Symbol) NIVEAU DE CONSTRUCTION

**Identification locaux :**  
 (Symbol) NO. LOCAL

**Identification portes :**  
 (Symbol) NO. PORTE

**Identification vitrages int. :**  
 (Symbol) NO. VITRAGE

**Identification emboîtements :**  
 (Symbol) NO. EMBOÏTEMENT

**Identification cloisons :**  
 (Symbol) CLASSEMENT

**Dimensions :**  
 MEN. CENTRE DES  
 MUR. (Symbol) MUR  
 PERS. (Symbol) PERS.  
 ALUM. CENTRE DES JOINTS  
 DE PAVAGE (Symbol) ALUM.

**Autres :**  
 (Symbol) PROJETEUR DE COIN  
 (Symbol) NOIR POUR DESCRIPTION  
 (Symbol) NOIR POUR DESCRIPTION  
 (Symbol) NOIR POUR DESCRIPTION  
 (Symbol) NOIR POUR DESCRIPTION  
 (Symbol) NOIR POUR DESCRIPTION  
 (Symbol) NOIR POUR DESCRIPTION

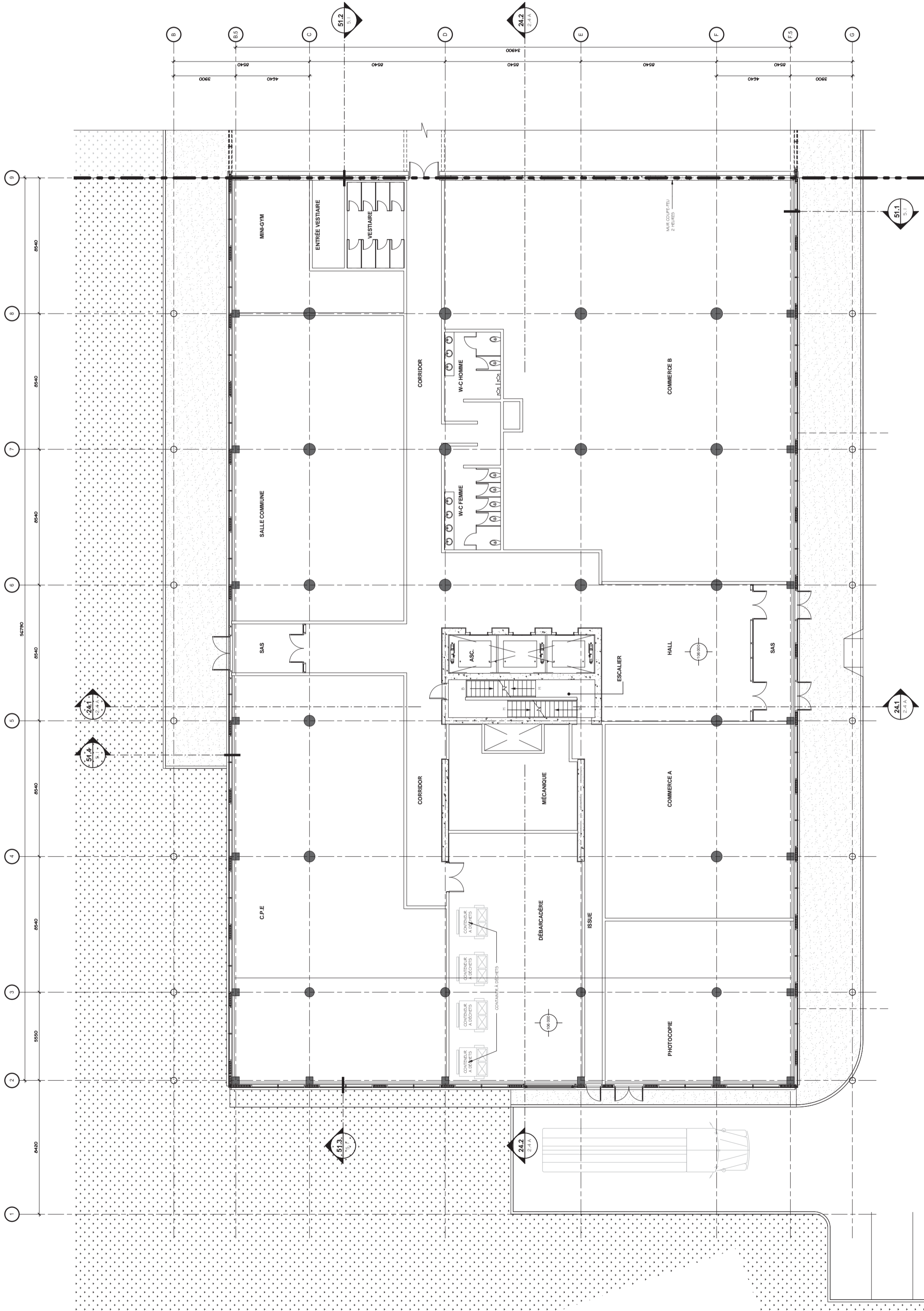

PLAN NIVEAU 1 - LOT A  
ECHELLE 1:300





SODÉROC  
DÉVELOPPEMENT

coarchitecture

1175 St-Jacques, Suite 100, St-Foy, Québec, Q7J 4P1  
418 853 8199  
info@coarchitecture.com

GÉNÉRALISTE ARCHITECTE



STRUCTURE CON.  
RECONSTRUIT LE 28/11/2011

A		B	
Numero de plan		Numero de feuille selon état des lieux	
1		1	
2		2	
3		3	
4		4	
5		5	
6		6	
7		7	
8		8	
9		9	
10		10	
11		11	
12		12	
13		13	
14		14	
15		15	
16		16	
17		17	
18		18	
19		19	
20		20	
21		21	
22		22	
23		23	
24		24	
25		25	
26		26	
27		27	
28		28	
29		29	
30		30	
31		31	
32		32	
33		33	
34		34	
35		35	
36		36	
37		37	
38		38	
39		39	
40		40	
41		41	
42		42	
43		43	
44		44	
45		45	
46		46	
47		47	
48		48	
49		49	
50		50	
51		51	
52		52	
53		53	
54		54	
55		55	
56		56	
57		57	
58		58	
59		59	
60		60	
61		61	
62		62	
63		63	
64		64	
65		65	
66		66	
67		67	
68		68	
69		69	
70		70	
71		71	
72		72	
73		73	
74		74	
75		75	
76		76	
77		77	
78		78	
79		79	
80		80	
81		81	
82		82	
83		83	
84		84	
85		85	
86		86	
87		87	
88		88	
89		89	
90		90	
91		91	
92		92	
93		93	
94		94	
95		95	
96		96	
97		97	
98		98	
99		99	
100		100	

PLAN NIVEAU 2



CONCIERGE  
N.H./C.H.  
N.C.P./P.R.  
N.O. PROJET  
N.O. PROJET

1 : 100  
11-624

ARCHITECTURE

FEUILLE N°  
EMISSOR  
3.6 A 2

**Légende :**

Identification des niveaux :  
 Niveau 1  
 Niveau 2  
 Niveau 3  
 Identification locaux :  
 Local 1  
 Local 2  
 Identification portes :  
 Porte 1  
 Porte 2  
 Identification vitrages int. :  
 Vitrage 1  
 Vitrage 2  
 Identification emboîtements :  
 Emboîtement 1  
 Emboîtement 2  
 Identification cloisons :  
 Cloison 1  
 Cloison 2  
 Dimensions :  
 MEN. CENTRE DES  
 1  
 2  
 PERS. CENTRE DES  
 3  
 ALUM. CENTRE DES JOINTS  
 4  
 AUTRES :  
 STRUCTURE DE CON.  
 (VOIR LÉGENDE POUR DESCRIPTION)  
 P.C. (VOIR LÉGENDE POUR DESCRIPTION)  
 P.M. (VOIR LÉGENDE POUR DESCRIPTION)  
 POND DE COUVRAGE  
 (VOIR LÉGENDE POUR DESCRIPTION)  
 PROFIL DES CLOISONS  
 (VOIR LÉGENDE)

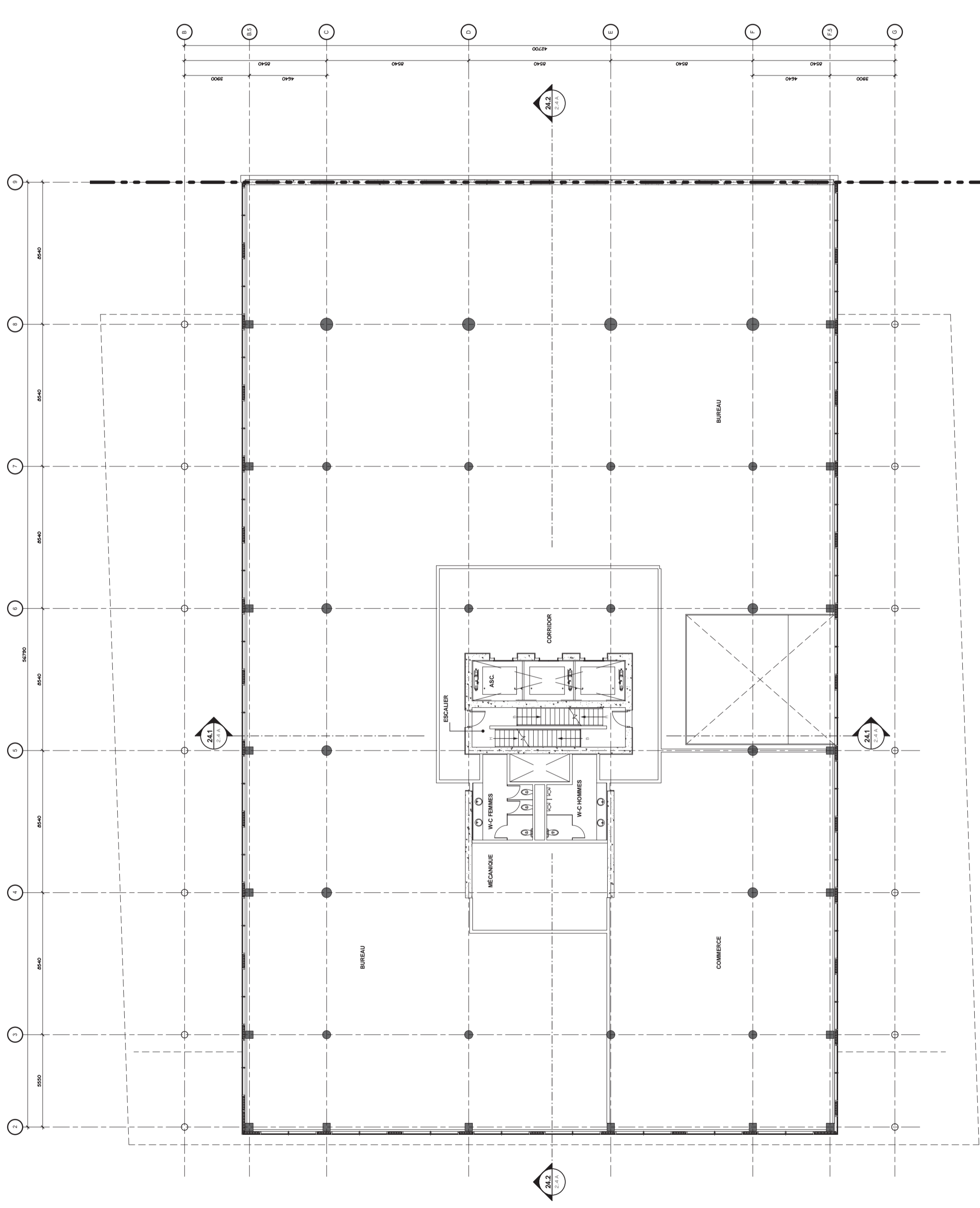

PLAN NIVEAU 2 - LOT A  
ECHELLE 1 : 100



SODÉROC  
DÉVELOPPEMENT

coarchitecture

1175, St-Jacques, Suite 402, St-Foy, Québec, Q1R 4P1  
T 418 853 8199  
F 418 853 8198  
www.gtparchitecte.com

GÉNÉRALISTE CONSTRUCTION

STRUCTURE COO  
RÉGÉNÉRATION ET ÉLECTRICITÉ



A - Numéro de plan  
B - Numéro de feuille (voir détail des plans)

NO.	DATE	DESCRIPTION	NAT.
1		PROJET	PROJET
2		PROJET	PROJET
3		PROJET	PROJET
4		PROJET	PROJET
5		PROJET	PROJET
6		PROJET	PROJET
7		PROJET	PROJET
8		PROJET	PROJET
9		PROJET	PROJET
10		PROJET	PROJET
11		PROJET	PROJET
12		PROJET	PROJET
13		PROJET	PROJET
14		PROJET	PROJET
15		PROJET	PROJET
16		PROJET	PROJET
17		PROJET	PROJET
18		PROJET	PROJET
19		PROJET	PROJET
20		PROJET	PROJET

PLAN NIVEAU 3



CONSTRUC  
N.H./C.H.  
SCHÉMA  
1:100

J.C.P./F.R.  
N.É. PROJET  
11-624

ARCHITECTURE

- Légende :**
- Identification des niveaux :**
- Identification locaux :**
- Identification portes :**
- Identification vitrages int. :**
- Identification emboîtements :**
- Identification cloisons :**
- Dimensions :**
- Autres :**

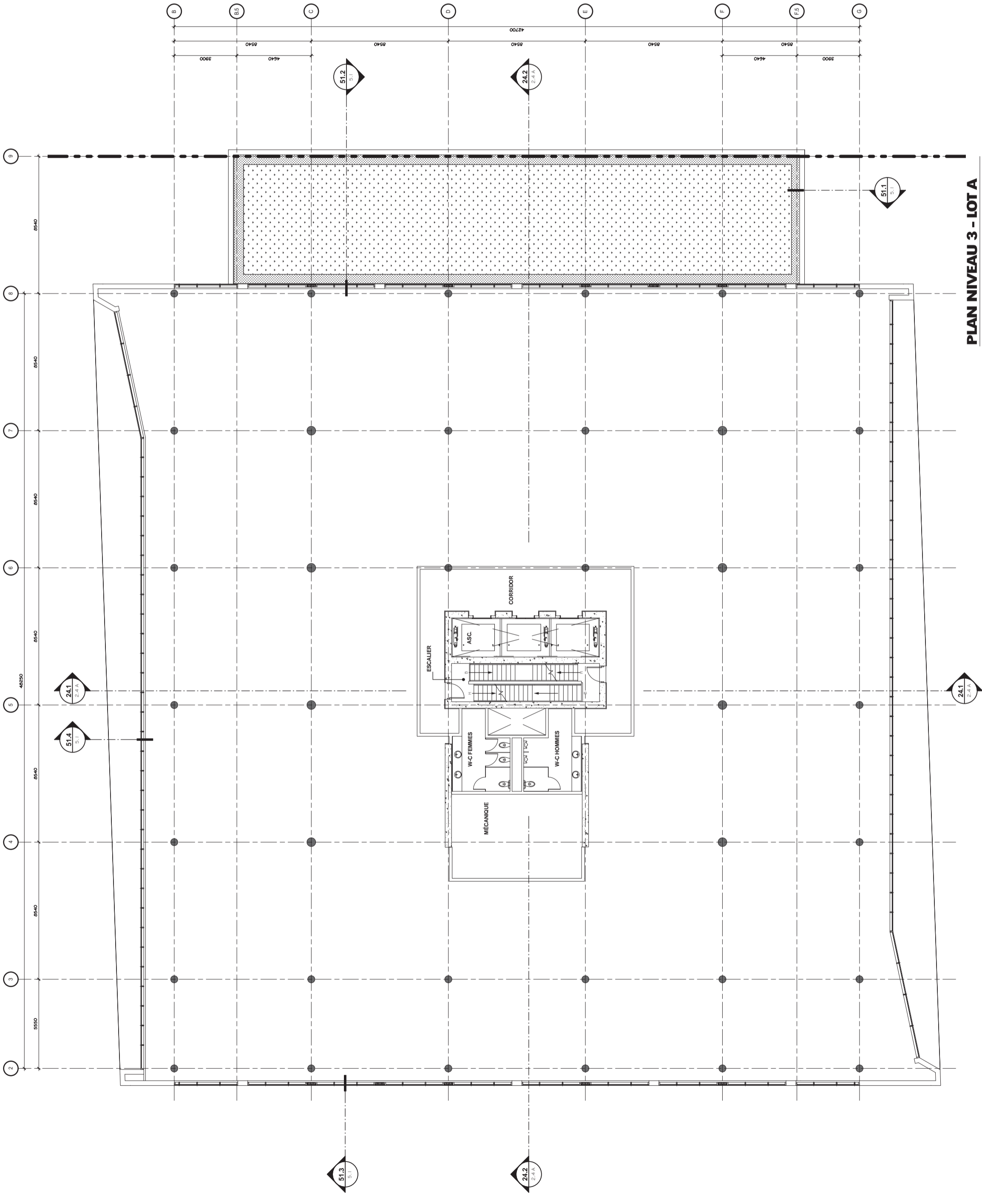

PLAN NIVEAU 3 - LOT A  
ECHELLE 1:100





**SODÉROC**  
DÉVELOPPEMENT

**coarchitecture**

115, St-Jacques, Suite 400, St-Foy, Québec, Q1A 4P1  
418 683 8199  
info@coarchitecture.com

DESIGNER/CONTRACTOR

STRUCTURE/CON  
RECONSTRUIT/RECON



A - Numéro de plan  
B - Numéro de feuille (à côté des titres)

NO.	DATE	DESCRIPTION	INITIALES
1			
2			
3			
4			
5			
6			
7			
8			
9			
10			
11			
12			
13			
14			
15			
16			
17			
18			
19			
20			
21			
22			
23			
24			
25			
26			
27			
28			
29			
30			
31			
32			
33			
34			
35			
36			
37			
38			
39			
40			
41			
42			
43			
44			
45			
46			
47			
48			
49			
50			

PLAN NIVEAUX 4,  
5 et 6



CONTRACTEUR  
N.H./C.H.  
J.C.P./P.R.  
N° DE PROJET  
11-624

ARCHITECTURE

**Légende :**

**Identification des niveaux :**  
 Niveau 1  
 Niveau 2  
 Niveau 3  
 Niveau 4  
 Niveau 5  
 Niveau 6

**Identification locaux :**  
 Local 1  
 Local 2  
 Local 3  
 Local 4  
 Local 5  
 Local 6

**Identification portes :**  
 Porte 1  
 Porte 2  
 Porte 3  
 Porte 4  
 Porte 5  
 Porte 6

**Identification vitrages int. :**  
 Vitrage 1  
 Vitrage 2  
 Vitrage 3  
 Vitrage 4  
 Vitrage 5  
 Vitrage 6

**Identification emboîtements :**  
 Emboîtement 1  
 Emboîtement 2  
 Emboîtement 3  
 Emboîtement 4  
 Emboîtement 5  
 Emboîtement 6

**Identification cloisons :**  
 Cloison 1  
 Cloison 2  
 Cloison 3  
 Cloison 4  
 Cloison 5  
 Cloison 6

**Dimensions :**  
 MEN - Centre des  
 MUR - Centre des  
 X - Centre des  
 PERS - Centre des  
 ALUM - Centre des  
 ALUM - Centre des  
 ALUM - Centre des

**Autres :**  
 PROTÉCTEUR DE CON.  
 (VOIR LEVÉ POUR DESCRIPTION)  
 F.C.  
 (VOIR LEVÉ POUR DESCRIPTION)  
 P.M.  
 (VOIR LEVÉ POUR DESCRIPTION)  
 P.M.  
 (VOIR LEVÉ POUR DESCRIPTION)  
 P.M.  
 (VOIR LEVÉ POUR DESCRIPTION)  
 P.M.  
 (VOIR LEVÉ POUR DESCRIPTION)  
 P.M.  
 (VOIR LEVÉ POUR DESCRIPTION)

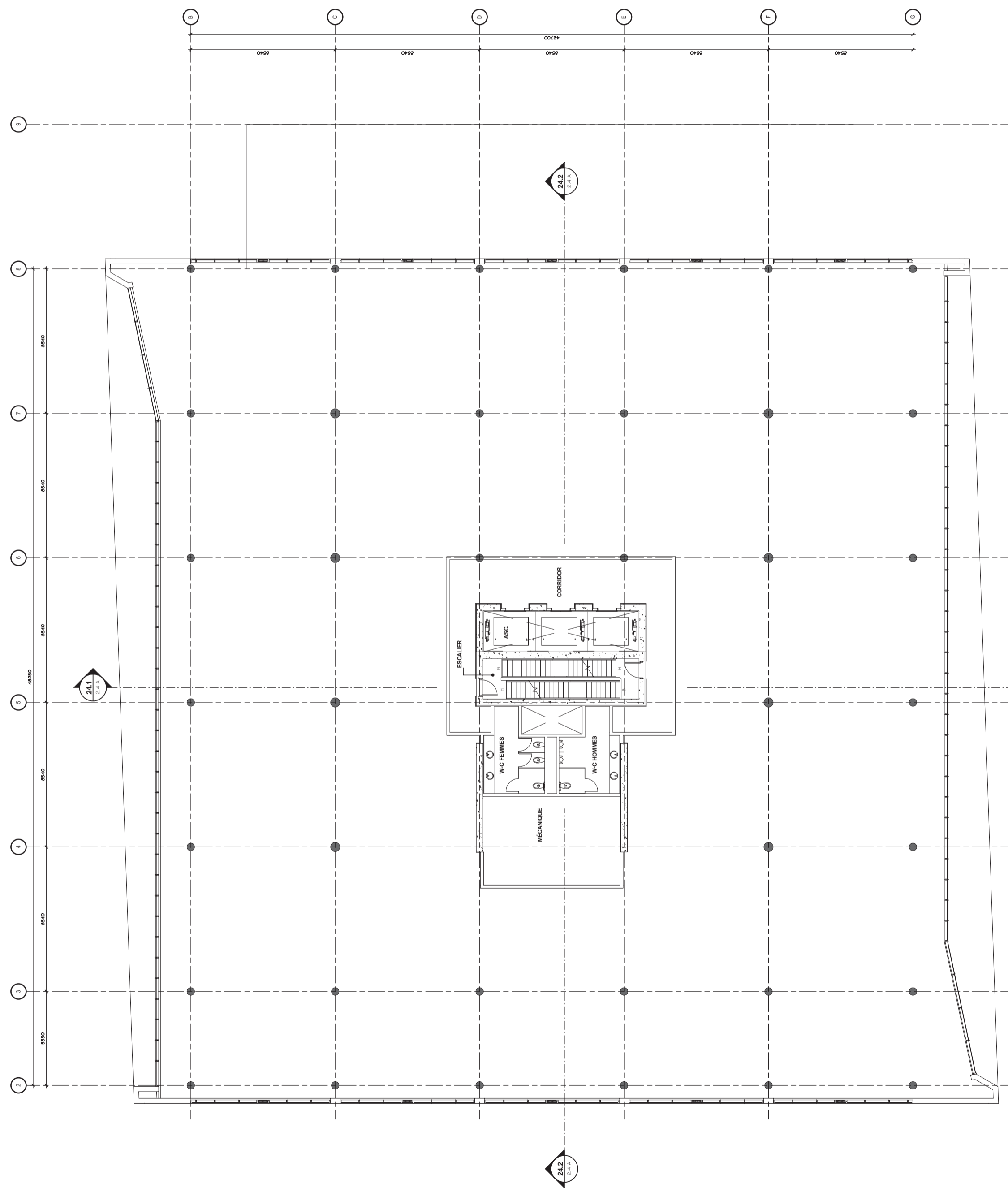

PLAN TYPE NIVEAUX 4, 5 ET 6 - LOT A

ÉCHELLE 1:100

NO.	DATE	DÉSIGNATION	INITIALES
1			
2			



**Légende :**

**Généralités :**

- NO. DE BARRIS
- (enfermé) DRAIN (POUR ARCS)
- BASE DE BOSSAGE (POUR DÉTAIL)
- (enfermé) FOND DE COUDES (ARCADE)
- (enfermé) FOND DE DÉTAIL
- (enfermé) BARRIS ARRANGÉS POUR L'OSER DE VUE
- (enfermé) L'OSER DÉTAIL

**Matériaux :**

- CIMENT DE PENTE
- ÉPITE VERMINÉ (DE FIN)
- CLÉ DES ÉPITES ROUILLÉS (DE FIN)
- PAYSAGE (DE FIN)
- PAISAGE (DE FIN)
- TOUTES LES DIMENSIONS SONT EN MILLIMÈTRES
- LE PLAN DE DÉTAIL DOIT ÊTRE COMPOSÉ DE TROIS PARTIES: 1. LA PARTIE SUPÉRIEURE (PROFIL) 2. LA PARTIE INFERIEURE (PROFIL) 3. LA PARTIE LATÉRALE (PROFIL)
- LE PLAN DE DÉTAIL DOIT ÊTRE COMPOSÉ DE TROIS PARTIES: 1. LA PARTIE SUPÉRIEURE (PROFIL) 2. LA PARTIE INFERIEURE (PROFIL) 3. LA PARTIE LATÉRALE (PROFIL)
- LE PLAN DE DÉTAIL DOIT ÊTRE COMPOSÉ DE TROIS PARTIES: 1. LA PARTIE SUPÉRIEURE (PROFIL) 2. LA PARTIE INFERIEURE (PROFIL) 3. LA PARTIE LATÉRALE (PROFIL)
- LE PLAN DE DÉTAIL DOIT ÊTRE COMPOSÉ DE TROIS PARTIES: 1. LA PARTIE SUPÉRIEURE (PROFIL) 2. LA PARTIE INFERIEURE (PROFIL) 3. LA PARTIE LATÉRALE (PROFIL)
- LE PLAN DE DÉTAIL DOIT ÊTRE COMPOSÉ DE TROIS PARTIES: 1. LA PARTIE SUPÉRIEURE (PROFIL) 2. LA PARTIE INFERIEURE (PROFIL) 3. LA PARTIE LATÉRALE (PROFIL)
- LE PLAN DE DÉTAIL DOIT ÊTRE COMPOSÉ DE TROIS PARTIES: 1. LA PARTIE SUPÉRIEURE (PROFIL) 2. LA PARTIE INFERIEURE (PROFIL) 3. LA PARTIE LATÉRALE (PROFIL)

**Toitures végétalisées :**

- ZONE A: SECTION DE TOITURE VÉGÉTALISÉE (TOITURE VÉGÉTALISÉE)
- ZONE B: SECTION DE TOITURE VÉGÉTALISÉE (TOITURE VÉGÉTALISÉE)
- ZONE C: SECTION DE TOITURE VÉGÉTALISÉE (TOITURE VÉGÉTALISÉE)
- ZONE D: SECTION DE TOITURE VÉGÉTALISÉE (TOITURE VÉGÉTALISÉE)
- ZONE E: SECTION DE TOITURE VÉGÉTALISÉE (TOITURE VÉGÉTALISÉE)
- ZONE F: SECTION DE TOITURE VÉGÉTALISÉE (TOITURE VÉGÉTALISÉE)
- ZONE G: SECTION DE TOITURE VÉGÉTALISÉE (TOITURE VÉGÉTALISÉE)
- ZONE H: SECTION DE TOITURE VÉGÉTALISÉE (TOITURE VÉGÉTALISÉE)
- ZONE I: SECTION DE TOITURE VÉGÉTALISÉE (TOITURE VÉGÉTALISÉE)
- ZONE J: SECTION DE TOITURE VÉGÉTALISÉE (TOITURE VÉGÉTALISÉE)
- ZONE K: SECTION DE TOITURE VÉGÉTALISÉE (TOITURE VÉGÉTALISÉE)
- ZONE L: SECTION DE TOITURE VÉGÉTALISÉE (TOITURE VÉGÉTALISÉE)
- ZONE M: SECTION DE TOITURE VÉGÉTALISÉE (TOITURE VÉGÉTALISÉE)
- ZONE N: SECTION DE TOITURE VÉGÉTALISÉE (TOITURE VÉGÉTALISÉE)
- ZONE O: SECTION DE TOITURE VÉGÉTALISÉE (TOITURE VÉGÉTALISÉE)
- ZONE P: SECTION DE TOITURE VÉGÉTALISÉE (TOITURE VÉGÉTALISÉE)
- ZONE Q: SECTION DE TOITURE VÉGÉTALISÉE (TOITURE VÉGÉTALISÉE)
- ZONE R: SECTION DE TOITURE VÉGÉTALISÉE (TOITURE VÉGÉTALISÉE)
- ZONE S: SECTION DE TOITURE VÉGÉTALISÉE (TOITURE VÉGÉTALISÉE)
- ZONE T: SECTION DE TOITURE VÉGÉTALISÉE (TOITURE VÉGÉTALISÉE)
- ZONE U: SECTION DE TOITURE VÉGÉTALISÉE (TOITURE VÉGÉTALISÉE)
- ZONE V: SECTION DE TOITURE VÉGÉTALISÉE (TOITURE VÉGÉTALISÉE)
- ZONE W: SECTION DE TOITURE VÉGÉTALISÉE (TOITURE VÉGÉTALISÉE)
- ZONE X: SECTION DE TOITURE VÉGÉTALISÉE (TOITURE VÉGÉTALISÉE)
- ZONE Y: SECTION DE TOITURE VÉGÉTALISÉE (TOITURE VÉGÉTALISÉE)
- ZONE Z: SECTION DE TOITURE VÉGÉTALISÉE (TOITURE VÉGÉTALISÉE)

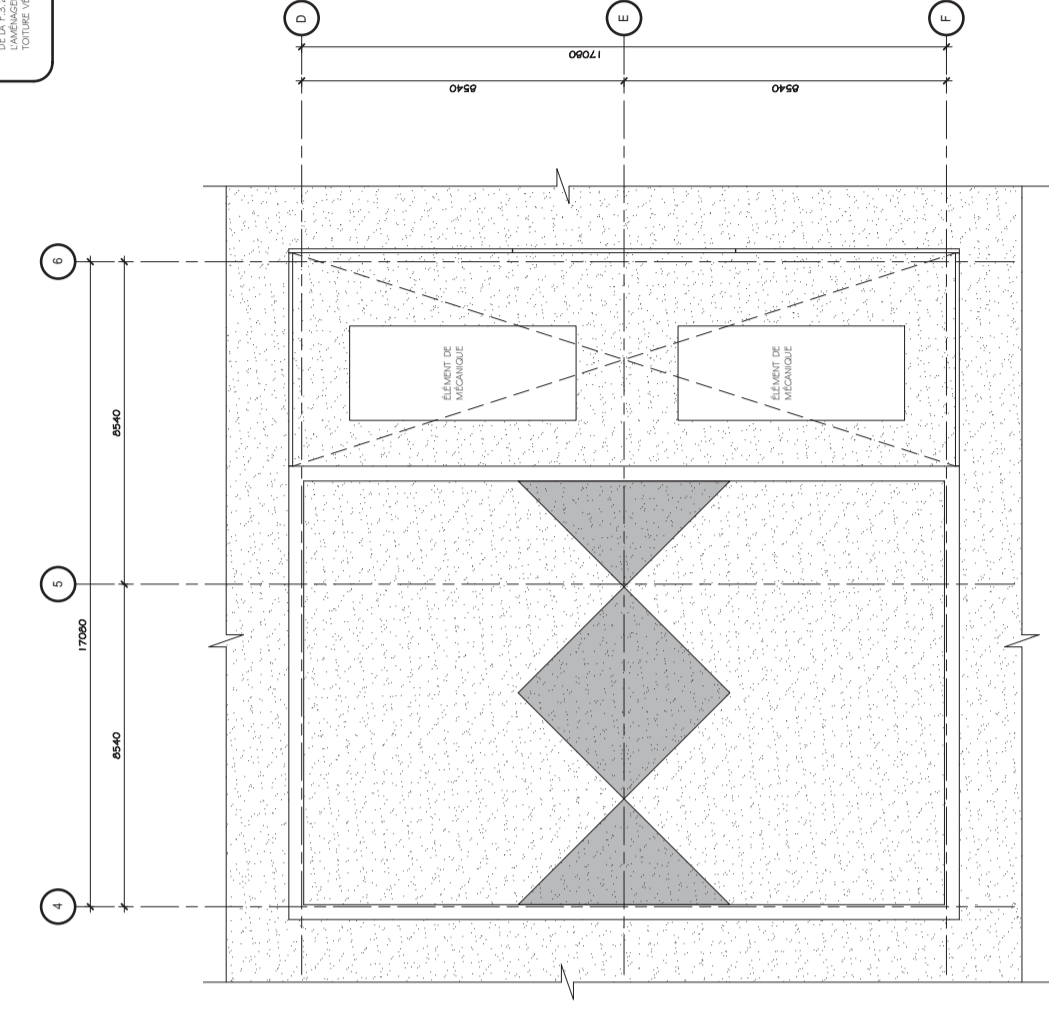
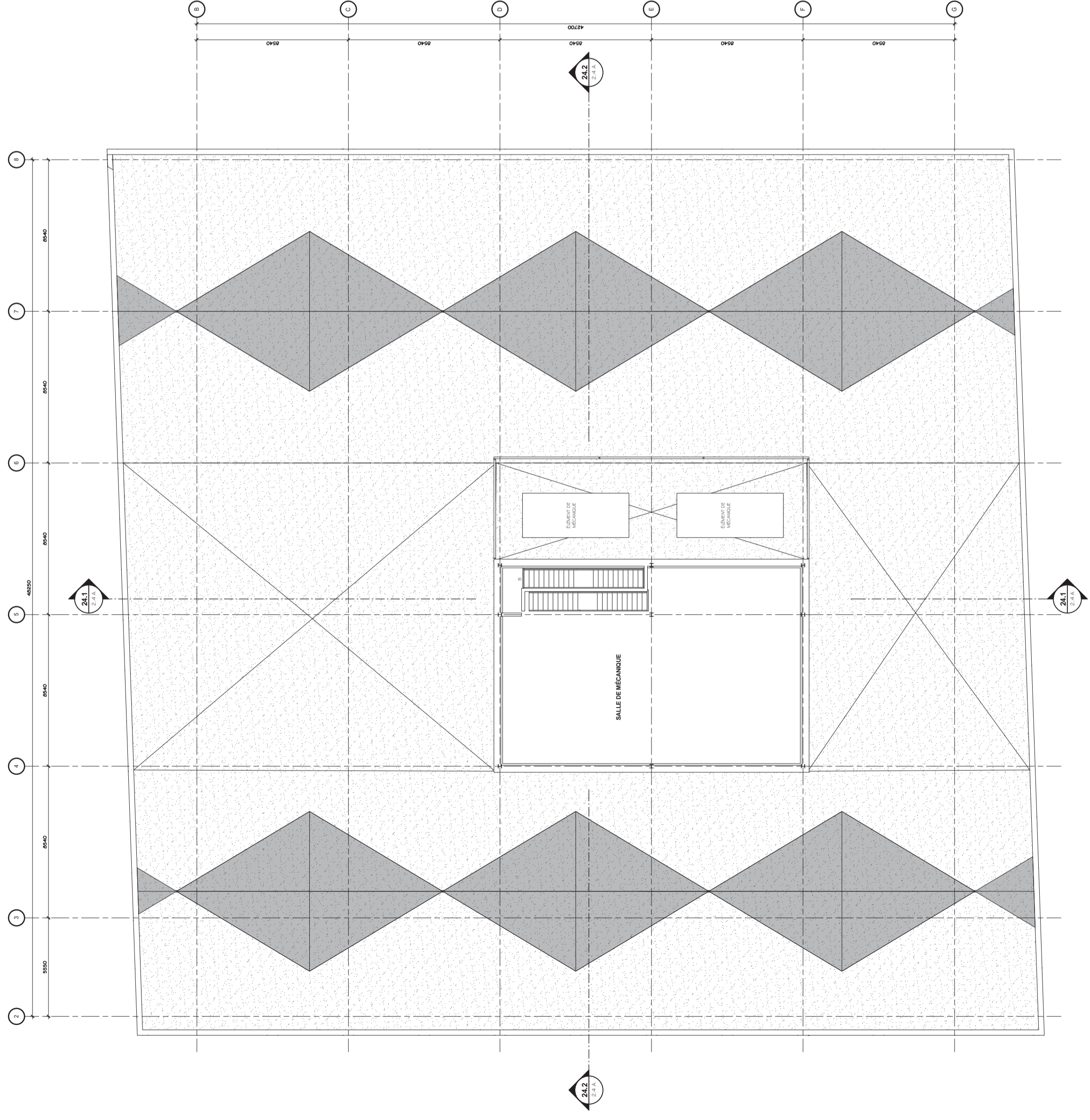

**PLAN TOITURE APPENTIS - LOT A**

ÉCHELLE 1:100

**PLAN NIVEAU 7 - APPENTIS MÉC. ET TOITURE, LOT A**

ÉCHELLE 1:100





NO.	DATE	DESCRIPTION	ÉTAT
1		PROJET	PROJET
2		PROJET	PROJET
3		PROJET	PROJET
4		PROJET	PROJET
5		PROJET	PROJET
6		PROJET	PROJET
7		PROJET	PROJET
8		PROJET	PROJET
9		PROJET	PROJET
10		PROJET	PROJET
11		PROJET	PROJET
12		PROJET	PROJET
13		PROJET	PROJET
14		PROJET	PROJET
15		PROJET	PROJET
16		PROJET	PROJET
17		PROJET	PROJET
18		PROJET	PROJET
19		PROJET	PROJET
20		PROJET	PROJET
21		PROJET	PROJET
22		PROJET	PROJET
23		PROJET	PROJET
24		PROJET	PROJET
25		PROJET	PROJET
26		PROJET	PROJET
27		PROJET	PROJET
28		PROJET	PROJET
29		PROJET	PROJET
30		PROJET	PROJET
31		PROJET	PROJET
32		PROJET	PROJET
33		PROJET	PROJET
34		PROJET	PROJET
35		PROJET	PROJET
36		PROJET	PROJET
37		PROJET	PROJET
38		PROJET	PROJET
39		PROJET	PROJET
40		PROJET	PROJET
41		PROJET	PROJET
42		PROJET	PROJET
43		PROJET	PROJET
44		PROJET	PROJET
45		PROJET	PROJET
46		PROJET	PROJET
47		PROJET	PROJET
48		PROJET	PROJET
49		PROJET	PROJET
50		PROJET	PROJET

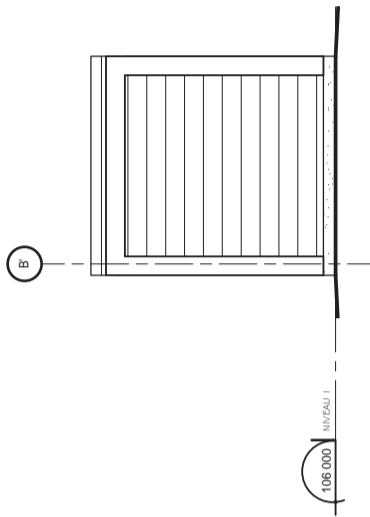

**73.5**  
**ÉLÉVATION TYPE**  
ÉCHELLE 1:50

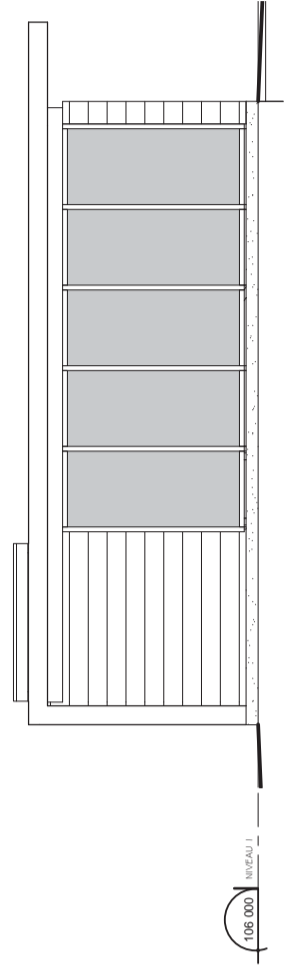

**73.4**  
**ÉLÉVATION TYPE**  
ÉCHELLE 1:50

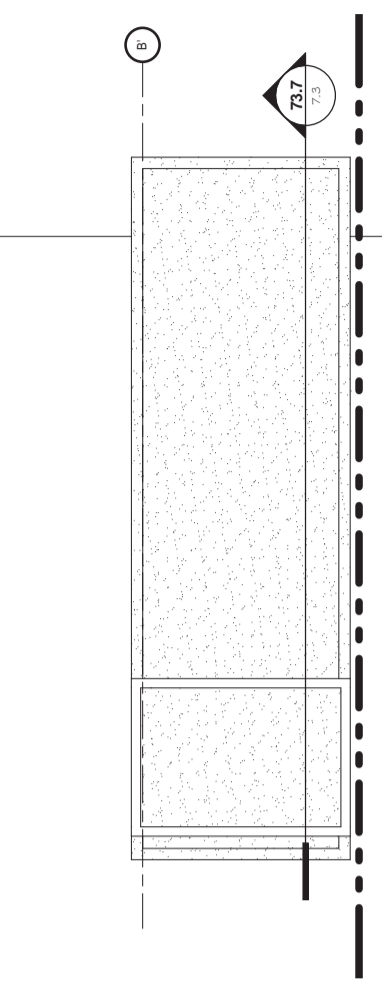

**73.3**  
**PLAN AGRANDI TOITURE**  
ÉCHELLE 1:50

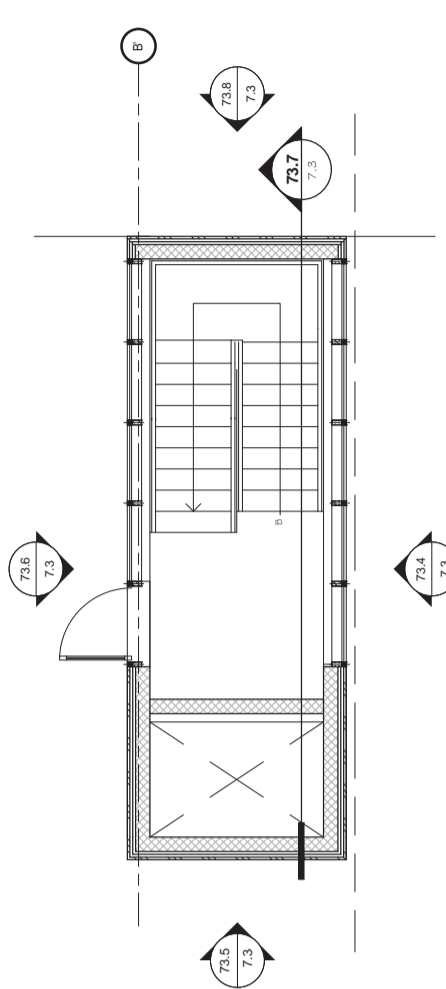

**73.2**  
**PLAN AGRANDI NIVEAU 1**  
ÉCHELLE 1:50

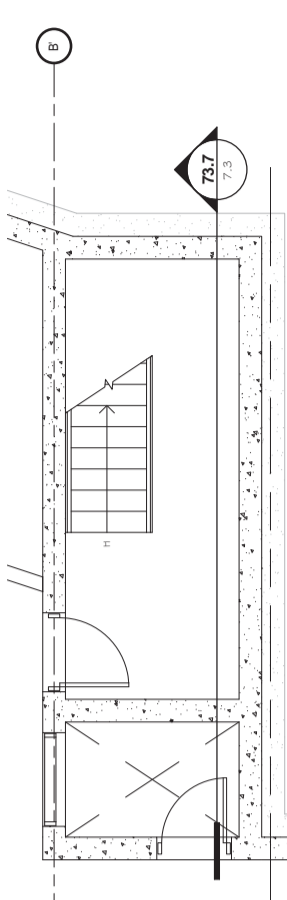

**73.1**  
**PLAN AGRANDI NIVEAU SS1**  
ÉCHELLE 1:50

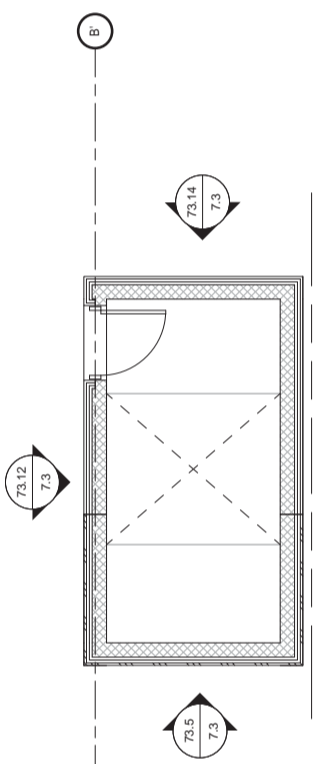

**73.10**  
**PLAN AGRANDI**  
ÉCHELLE 1:50

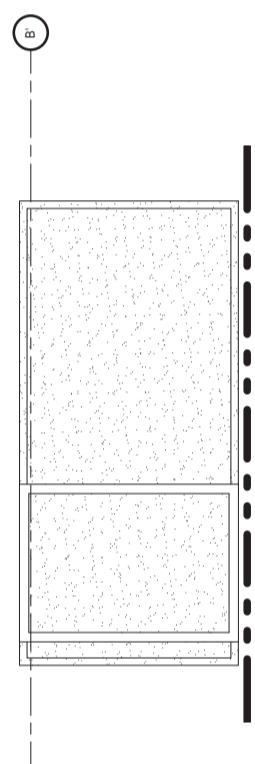

**73.9**  
**PLAN AGRANDI**  
ÉCHELLE 1:50

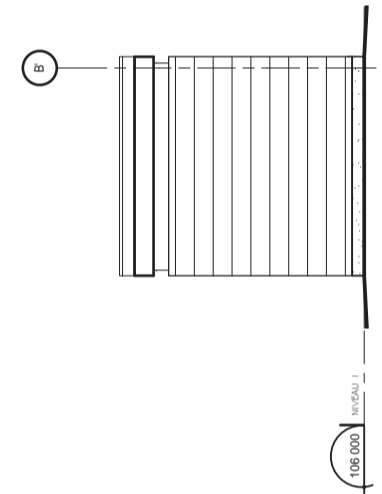

**73.8**  
**ÉLÉVATION TYPE**  
ÉCHELLE 1:50

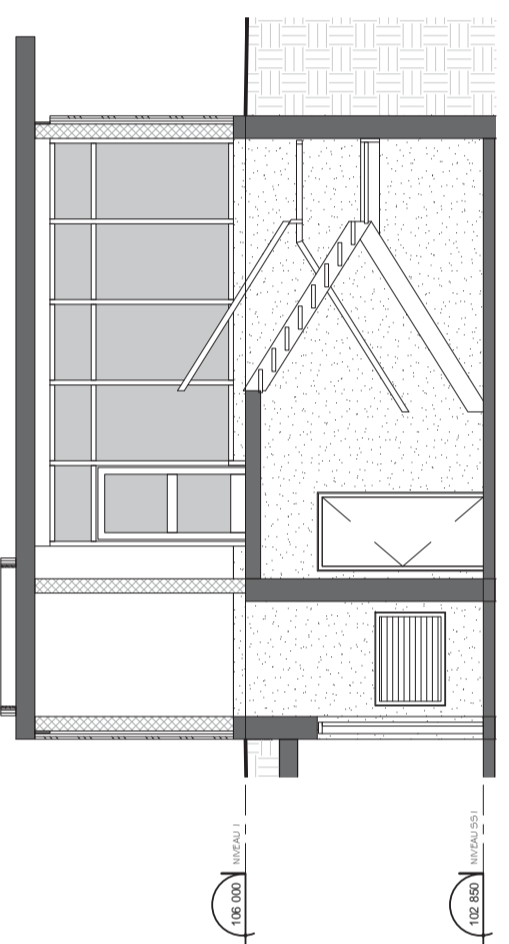

**73.7**  
**COUPE**  
ÉCHELLE 1:50

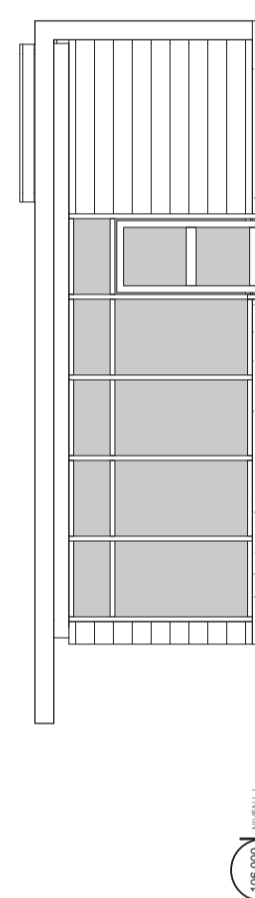

**73.6**  
**ÉLÉVATION TYPE**  
ÉCHELLE 1:50

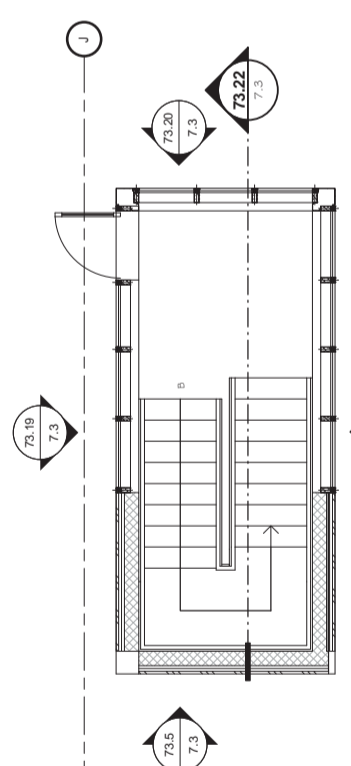

**73.16**  
**PLAN AGRANDI**  
ÉCHELLE 1:50

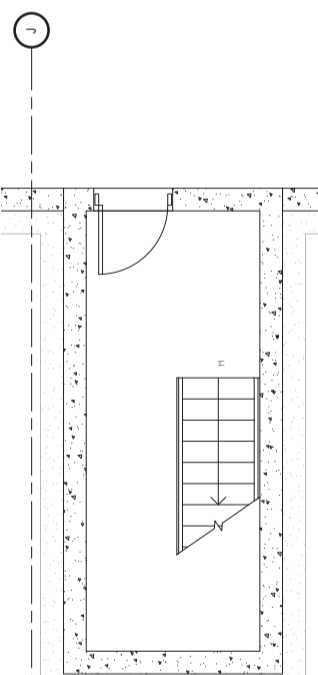

**73.15**  
**PLAN AGRANDI**  
ÉCHELLE 1:50

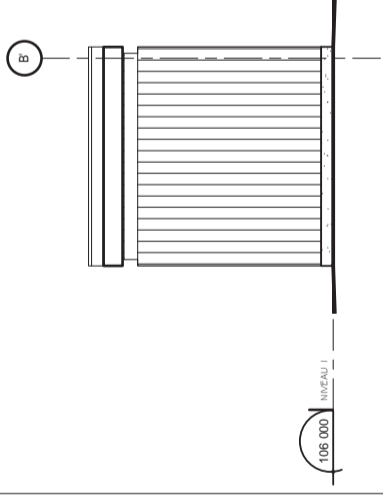

**73.14**  
**ÉLÉVATION**  
ÉCHELLE 1:50

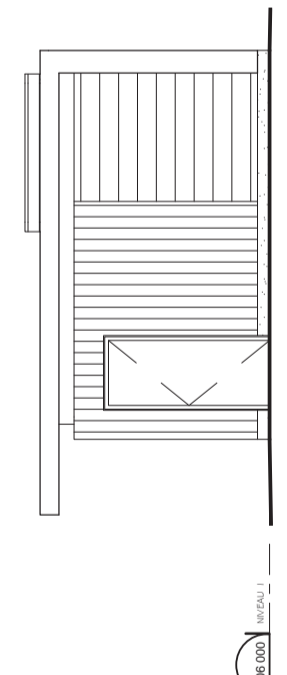

**73.12**  
**ÉLÉVATION**  
ÉCHELLE 1:50

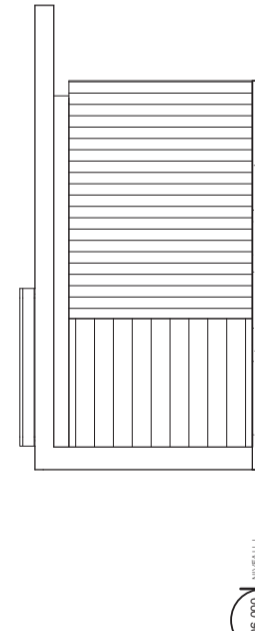

**73.11**  
**ÉLÉVATION**  
ÉCHELLE 1:50

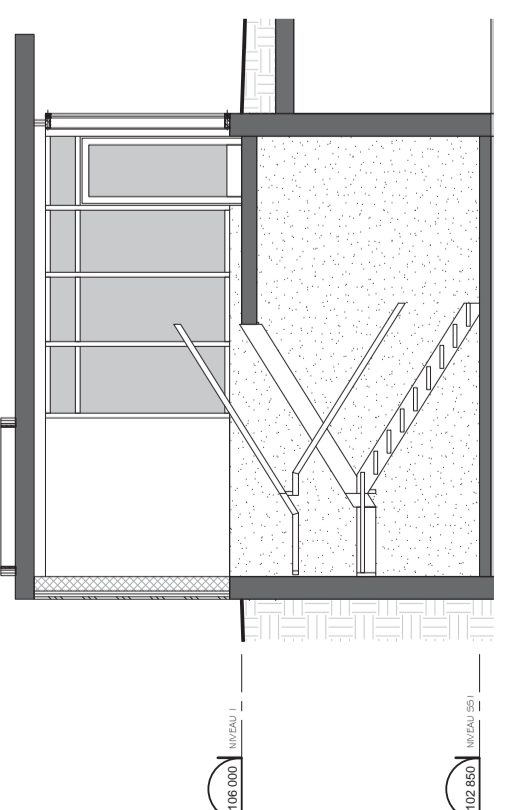

**73.22**  
**COUPE**  
ÉCHELLE 1:50

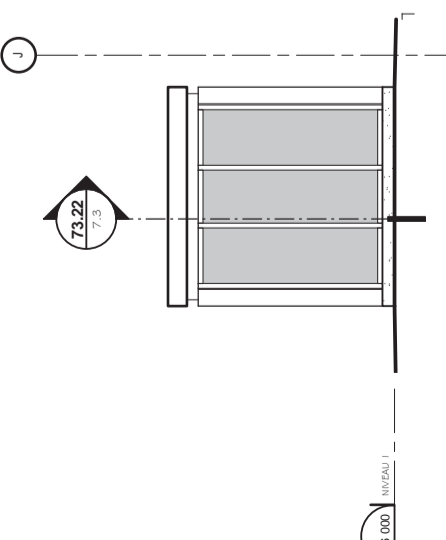

**73.20**  
**ÉLÉVATION**  
ÉCHELLE 1:50

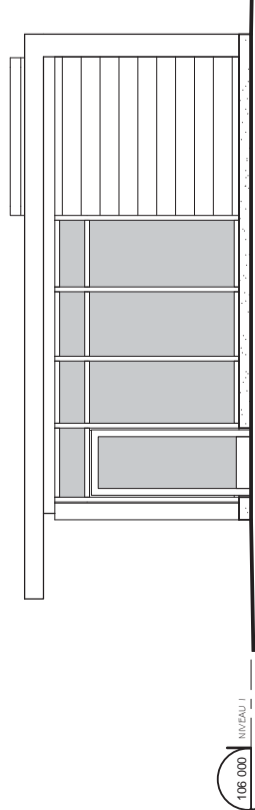

**73.19**  
**ÉLÉVATION**  
ÉCHELLE 1:50

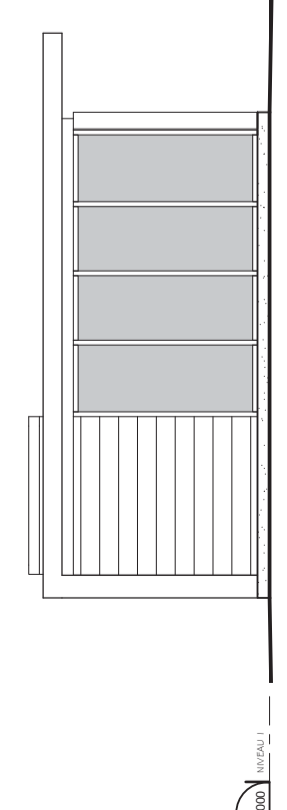

**73.18**  
**ÉLÉVATION**  
ÉCHELLE 1:50

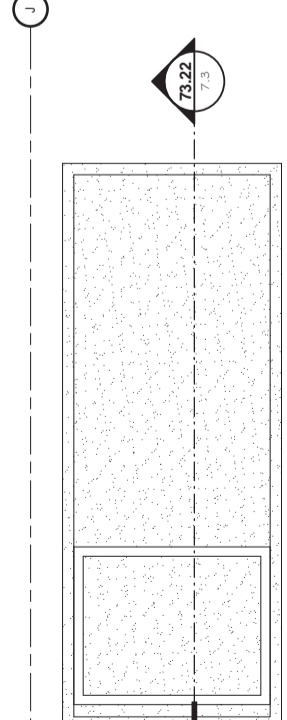

**73.17**  
**PLAN AGRANDI**  
ÉCHELLE 1:50